

TURBOFONTE®

COLLECTION

**Cheminées
& inserts**

2024

*« La chaleur
d'un foyer »*

TURBO FONTE®

40 ANS DE PASSION

“

Chez TURBO FONTE nous mettons tout en œuvre pour faire de votre foyer un lieu où règne une **atmosphère de réconfort et de bien-être**. Transformez votre intérieur en un cocon où l'on se réfugie autour de la **chaleur douce** d'un insert. Partagez des **instants**

chaleureux et conviviaux en choisissant le modèle de notre gamme qui vous correspond. Parcourez et découvrez toutes les nouveautés de notre collection de cheminées 2024, spécialement **pensées pour vous**.

”

Marc LABATTU
Directeur général

SOMMAIRE

01. | Présentation de
TURBO FONTE

02. | La gamme
SIGMA

03. | Le foyer
VITA

04. | La gamme
FOYERS FONTE

05. | La gamme
INSERTS

CHEMINÉES

CADRE 4F ALPHA 80-60	134
CADRE 4F GAMMA 70-60	136
CADRE 4F SIGMA 64 EPI	54
CADRE 4F SIGMA 64 EPI	56
CADRE 4F SIGMA 66-50	72
CADRE 4F SIGMA 70 DF	76
CADRE 4F SIGMA 75 3V	52
CADRE 4F SIGMA 80-50	66
CADRE 4F SIGMA 87 3V	50
CADRE 4F SIGMA 88-50	64
CADRE 4F SIGMA 88-50 DF	74
CADRE 4F SIGMA 88-66	62
CADRE 4F SIGMA 110-50	58
CADRE 4F ÉVASÉ SIGMA 70-50 ...	70
CADRE 4F ÉVASÉ SIGMA 70 DF ...	78
CADRE 4F ÉVASÉ SIGMA 73 CV ...	38
CASSIOPÉE	117
CAUDALIE	28

ÉLOÏSE	30
ENGHEIN	60
EPSILON 70	116
GRANNY BLANC	108
GRANNY GRIS	106
HELEN	46
JADE GRIS	118
JADE ROUGE	110
JULIETTE	121
LILOU	36
LUNA	104
MALAGA	122
MALTE	114
MATISSE	100
MATISSE BANQUETTE	84
MATISSE BANQUETTE GRANIT ..	108
MATISSE CV	40
NINA 70	109

NINA 79 CV	34
NINON	49
NOAILLES	116
OMBRIE	132
ONDINE	98
ORPHÉE	121
PRISCA	86
SALOMÉ	68
SIBYLLE	120
SIENNE	88
SOFIA	124
SWANN	120
THALIE	45
VALENTINE	48
VICTORIA	42
ZOÉ	32

FOYERS FERMÉS

ALISTER 74 W	111
ALPHA 80-60 (foyer)	99
ELISEO 77 P	115
ELISEO 77 1-2 CV	123
ELISEO 77 W	119
ELISEO 700 E	107
ELISEO 700 P	105
SIGMA 64 EPI	55
SIGMA 66-50	73

SIGMA 70-50	71
SIGMA 70 DF	77
SIGMA 72 CV	41
SIGMA 73 CV	39
SIGMA 75 3V	53
SIGMA 79 CV	35
SIGMA 80-50	67
SIGMA 81 CV	33
SIGMA 87 3V	51

SIGMA 88-50	65
SIGMA 88-50 DF	75
SIGMA 88-66	61
SIGMA 95 CV	29
SIGMA 102 3V	43
SIGMA 110-50	59
VITA 70	85
VITA 90	89

INSERTS

ALPHA 80-60 (insert)	133
GAMMA	137





01.

Présentation de
**TURBO
FONTE**

Fabricant français au cœur de l'innovation

LA QUALITÉ

TURBO FONTE développe et commercialise des inserts à bois et des poêles depuis **40 ans**. Une entreprise basée à Bordeaux qui porte les **valeurs de la convivialité et du service**.

Notre objectif, apporter une **solution de chauffage esthétique et performante** avec une vision durable. Le service après-vente et le suivi des pièces sont assurés pendant de longues années afin de vous faire profiter de votre insert dans le temps.

Les appareils **TURBO FONTE** sont **distribués et installés** par un **réseau de concessionnaires et de revendeurs spécialisés** sur tout le territoire Français. Ils sont les acteurs clés de l'évolution des cheminées pour les rendre toujours plus pratiques et fiables.

Avec plus de **120 points de vente** en France, vous trouverez forcément un **TURBO FONTE** près de chez vous !



● Revendeurs
○ Concessionnaires

L'INNOVATION

Le **développement des produits** est réalisé sur notre site de Pessac (33). Le **pôle innovation** intègre un bureau de design, un laboratoire interne et un atelier de prototypage.

De **nombreux brevets et innovations** ont fait notre renommée, tels que le **système VITRE CLAIRE®** et le **système GLISS'AIR®** (gestion d'air de combustion). Dernière nouveauté, la **technologie EFFICIENS®** avec sa triple combustion offre un rendement élevé (+ de 80% pour l'Eliseo 700 E) supérieur aux normes les plus exigeantes en Europe, avec des émissions faibles de particules.

L'ÉCOLOGIE

Suite à la directive sur l'étiquetage énergétique, vous retrouverez sur chaque fiche produit la **classe énergétique** mentionnée sur une échelle de A++ à G.

L'objectif est de vous aider à choisir des **produits plus économes en énergie** grâce à des **informations sur la performance** des appareils. Le chauffage au bois participe à la réduction de la consommation d'énergie fossile. Il permet la diminution de 90 % des émissions de dioxyde de carbone (CO₂).

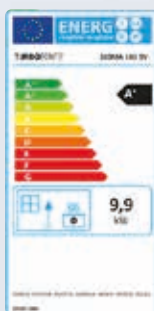

Fiche du Sigma 102 3V

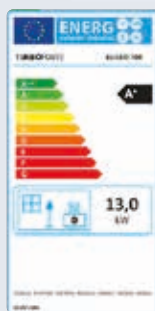

Fiche du Eliseo 700 E

ECODESIGN 2022

La directive européenne sur l'écoconception a pour but de faire progresser les appareils de chauffage avec des **performances énergétiques élevées**. Elle est appliquée depuis le 1^{er} janvier 2022, et autorise la commercialisation sur le marché européen des appareils à bois qui respectent des critères stricts en termes de rendement énergétique et d'émissions.

Tous les foyers TURBO FONTE sont **éligibles ECODESIGN 2022**.

Flamme verte, le label du chauffage au bois

CONSTRUCTEUR ADHÉRENT DE LA CHARTE QUALITÉ, TURBO FONTE PROTÈGE L'ENVIRONNEMENT

TURBO FONTE s'engage à mettre sur le marché des appareils écologiques dont la conception répond à une charte de qualité exigeante en termes de rendement énergétique et de performance.

Première source d'énergie renouvelable consommée en France, le bois allie atouts environnementaux et économiques. Le succès de ce combustible, soutenu depuis plusieurs années par des primes gouvernementales et régionales, passe par le développement d'appareils de chauffage de nouvelle génération, labellisés Flamme Verte, qui garantissent les meilleures performances énergétiques tout en préservant encore mieux la qualité de l'air.

Le label Flamme Verte a été lancé en 2000 par les fabricants d'appareils domestiques avec le concours de l'Agence de l'Environnement et de la Maîtrise de l'Energie (ADEME). Sa vocation : promouvoir l'utilisation du bois par des appareils de chauffage performants dont la conception répond à une charte de qualité exigeante en termes de rendement énergétique et d'émissions polluantes, sur laquelle s'engagent les fabricants d'appareils signataires de la charte Flamme Verte.

Gérée par le Syndicat des énergies renouvelables, la charte Flamme Verte labellise les appareils indépendants de chauffage au bois et à granulés de bois : foyers fermés, inserts et poêles.

TURBO FONTE fait confiance au label et s'engage chaque année à l'amélioration sur différents points :

- Meilleures performances énergétiques
- Diminution des émissions de polluants
- Augmentation du système de contrôle des performances annoncées
- Communication auprès du consommateur

flamme
VERTE

Le label
du chauffage
au bois

Des garanties en plus : ECONOMIES ET PERFORMANCES

C'est grâce à la charte Flamme Verte et à la commercialisation des premiers équipements répondant aux critères du label que d'importantes évolutions ont vu le jour. Les rendements énergétiques ont augmenté d'un minimum de 30 % en moins de 10 ans et les émissions de polluants dans les concentrations de fumées ont diminué considérablement. Ainsi, les émissions de monoxyde de carbone (CO), qui étaient supérieures à 1 % avant l'an 2000, se situent, aujourd'hui, à un maximum de 0,15 %. De leur côté, les émissions de particules ont drastiquement diminué (500 mg/Nm³ avant l'an 2000, contre un maximum de 40 mg/Nm³ actuellement pour un appareil indépendant labellisé.

Plus le rendement de l'appareil est élevé, moins l'utilisateur consommera de bois ou de granulé, pour la même quantité de chaleur fournie. Les performances énergétiques et environnementales des appareils Flamme Verte sont contrôlées dans des laboratoires, notifiés par la Commission européenne, dont les essais donnent, par ailleurs, accès au marquage CE.

Tout signataire de la charte Flamme Verte pour les appareils indépendants au bois est tenu de respecter des critères techniques et se soumet à des prélèvements de contrôle aléatoires de ses appareils. De plus, pour chaque signataire de la charte « Appareils indépendants », un appareil choisi au hasard, est prélevé et confié à un laboratoire notifié qui vérifie si les performances indiquées sur l'étiquette correspondent aux annonces. Si tel n'est pas le cas, l'appareil est déclassé ou retiré des listes Flamme Verte.

Dorénavant afin d'accompagner le développement du chauffage au bois domestique (objectif de 10,7 millions de foyers équipés en 2035), le label Flamme Verte souhaite accompagner les professionnels en assurant des messages tournés vers la qualité à tous les niveaux de la filière : un bon appareil, bien installé entretenu régulièrement et alimenté par un combustible bois de qualité.

L'art de la personnalisation, en 4 étapes clés !

TURBO FONTE vous propose une solution d'aménagement adaptée à vos envies. Composez le projet idéal pour votre habitation en associant le **foyer/insert** qui correspond à vos critères avec la **cheminée** idéale pour votre logement. Vos goûts sont ainsi respectés et mis en avant ! Une cheminée unique à votre image.

01. Choix de l'IMPLANTATION

Tout d'abord, il faut savoir de quelle manière sera positionnée votre cheminée. Afin de l'intégrer idéalement à votre maison, elle peut être fabriquée et installée selon différentes implantations :

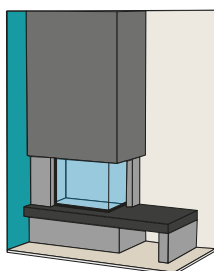

Cheminée d'angle

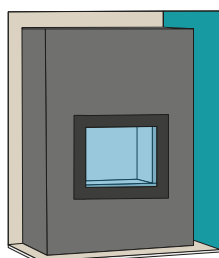

Cheminée de face

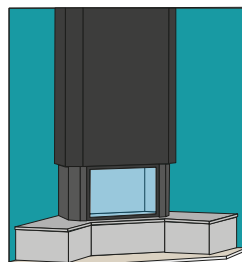

Cheminée à pans coupés

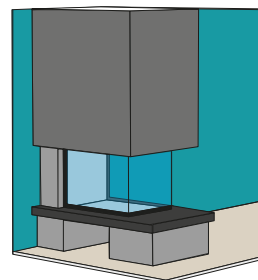

Cheminée épi / double face

02. Choix de votre FOYER/INSERT

Maintenant, il faut trouver le foyer ou insert idéal pour votre projet. Turbo Fonte a construit sa réputation sur son expertise en foyers fermés et inserts. Grâce à ce savoir-faire, vous avez la possibilité de choisir le modèle le plus adapté à vos besoins et vos désirs. De nombreux critères doivent en effet être pris en compte : surface à chauffer, type de conduit, dimension du foyer, forme, finitions, etc.



Foyers fonte



Foyer côté vitré



Foyer porte relevable



Insert ventilé

03. Choix de votre CHEMINÉE

Une fois le foyer/insert choisi, une large sélection de plus de 100 modèles de cheminées vous est proposée. Sélectionnez le style, la forme et les dimensions qui correspondent à votre intérieur. Il est également possible de modifier un modèle standard ou de créer un habillage sur-mesure en pierre ou métal.



Les designs



Les contemporaines



Les classiques



Les traditionnelles

04. Choix des FINITIONS

Pour terminer, TURBO FONTE propose une série d'accessoires et d'options. Vous pouvez ainsi personnaliser votre modèle de cheminée pour qu'il vous corresponde de A à Z.

Chez TURBO FONTE nous avons une large gamme de matériaux : pierre, marbre, granit, métal, bois et verre. Chaque fabrication est effectuée avec le plus grand soin afin de vous livrer un produit unique de grande qualité.



Banquette



Niches façade / côté



Rangement à bois



Matériaux

Exemple de personnalisation :



Quel bois choisir ?

TURBO FONTE PRÉCONISE LE BOIS CONFORME À LA MARQUE « NF BOIS DE CHAUFFAGE » AVEC CLASSE D'HUMIDITÉ H1 \leq 20 %.













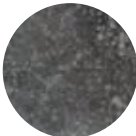

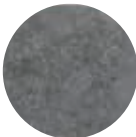



















Préférez des bois qui donnent de bonnes braises et par conséquent tiennent le feu : le charme et le chêne sont les meilleurs, le frêne, l'érable et le bouleau perdent de 8 à 11 % de pouvoir calorifique par rapport au charme, l'orme 16 % et le hêtre 20 %. Il est conseillé d'éviter le sapin et le pin et tous les résineux en règle générale, leur pouvoir calorifique est moyen, 30 % de moins que le charme, mais surtout leur

résine provoque un goudronnage plus rapide. Le bois trop humide, par l'effet du point de rosée, endommage l'installation et le conduit de fumée. Le pourcentage d'hygrométrie du bois utilisé devra être inférieur à 18 % pour les quartiers et à 20 % pour les rondins, soit 2 ans de coupe au moins en général et entreposé à l'abri dans un endroit ventilé.

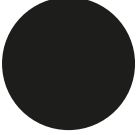
REMARQUE : C'est avec un bon bois que l'on obtient les meilleures performances !

Des matériaux nobles et solides

Choisissez la finition de votre cheminée grâce à de nombreux matériaux. Vous pouvez ainsi personnaliser au maximum votre habillage selon vos propres goûts !

PIERRES						
						
BRIQUETTES						
MOELLONS						
MARBRES						
GRANITS						
MÉTAL						
						

REMARQUE : Les pierres, marbres et granits sont des matériaux naturels dont la teinte peut varier. Photos non contractuelles.

Différentes formes

On retrouve plusieurs gammes dans les foyers et inserts TURBO FONTE pour que chaque modèle soit facilement adaptable à l'intérieur d'une habitation. Ainsi, de nombreuses formes et tailles sont disponibles pour vous satisfaire.

Vous retrouvez donc les catégories suivantes :

CÔTÉ VITRÉ

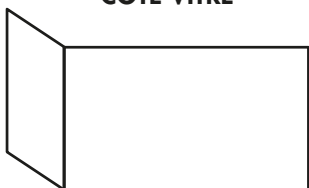

3 VITRES

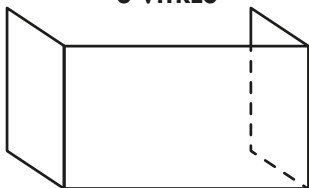

DOUBLE FACE

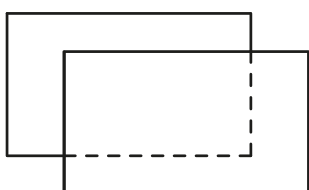

SIMPLE FACE



ÉPI

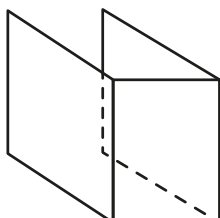







02.

La gamme

SIGMA

Le plaisir du feu avec des performances maximales

Les foyers SIGMA sont des appareils **sobres et discrets**. Leurs **larges vitres céramique** mettent en valeur la beauté et la chaleur du feu. Les parties techniques sont discrètement camouflées par une sérigraphie sur le verre.



Ces modèles possèdent des **rendements élevés** pour une meilleure économie de bois. Les appareils labellisés **FLAMME VERTE** possèdent une grande performance énergétique et environnementale.

Les foyers sont également conformes aux exigences **ECO-DESIGN 2022**. Ils ont été conçus afin de respecter des critères environnementaux élevés sur les principes du **développement durable**.





La technologie EFFICIENS®

PLUS DE PLAISIR, PLUS DE PERFORMANCE !

LA TRIPLE COMBUSTION : Des émissions faibles de particules avec un rendement élevé. La triple combustion permet de brûler les particules et les gaz contenus dans les fumées.

La technologie EFFICIENS® améliore le rendement de votre insert, économise du bois et rend la combustion plus propre.

- **AIR PRIMAIRE :**

L'air arrive sous la grille à bois ajourée. Il permet notamment d'ajuster la durée de la combustion et la puissance souhaitée.

- **AIR SECONDAIRE :**

L'air est distribué vers la vitre du foyer en partie supérieure de manière à s'échanger en glissant du haut vers le bas de la vitre. La postcombustion est essentielle pour la qualité du feu. Elle assure un taux bas de monoxyde de carbone (CO) et des émissions de particules faibles. Cet air est réglable et se met au point en fonction du tirage.

- **AIR TERTIAIRE :**

L'air préchauffé dans la double paroi arrière sort des multiples orifices situés sur la plaque de fond de foyer. Ces trous sont situés à la hauteur idéale car ils projettent l'air au travers des premiers gaz dont une partie s'enflamme spontanément.

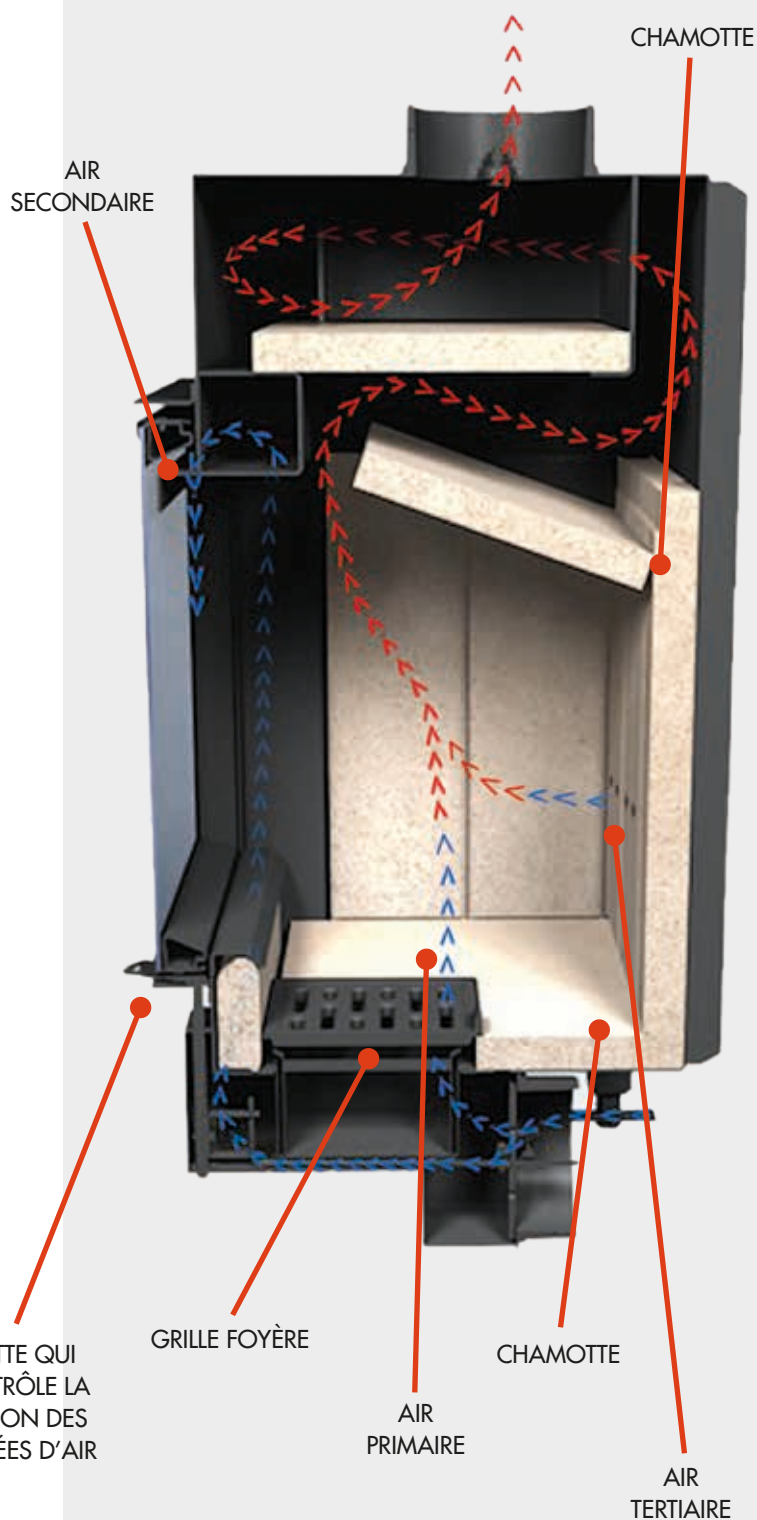



Raccord direct d'arrivée d'air extérieur

Il permet de connecter directement l'air extérieur nécessaire à la combustion dans le foyer. Ce système est indépendant des VMC et des hottes aspirantes. Il est indispensable pour les maisons RE 2020 et les bâtiments HQE.

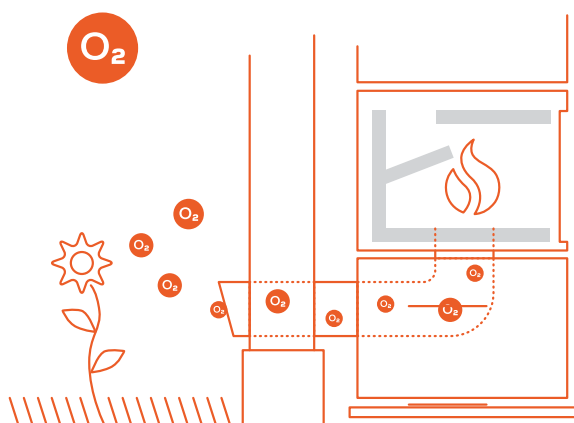

Vitre Claire®

L'air secondaire descend le long de la vitre. Il permet de diminuer fortement le dépôt des suies et de profiter pleinement de la vision du feu. Fini le nettoyage quotidien de la vitre !

Chamotte

L'intérieur de la chambre de combustion des foyers SIGMA est composé de panneaux réfractaires en chamotte haute performance. Ces panneaux permettent d'augmenter la température intérieure du foyer et assurent ainsi une meilleure combustion. La chamotte est fabriquée à partir de produits naturels (argile cuite à haute température 1 300° - 1 400° C). Elle possède une grande capacité d'accumulation et de restitution progressive de la chaleur pendant une longue durée. Son excellente résistance aux chocs thermiques et mécaniques en font un matériau idéal pour la combustion bois.

Entretien facilité

- La **sole foyer** est abaissée afin de laisser place uniquement à la beauté des flammes.



- Un **bac à cendre** permet de récupérer facilement les matières imbrûlées.



- **Nettoyage de vitre** facilité.

Selon son format, chaque modèle possède un système optimisé d'ouverture de porte pour l'entretien de l'appareil.

TRANSLATION SUR RAILS, POUR LA VERSION 3 VITRES :



Porte fermée



Porte relevée



Porte ouverte pour nettoyage

LE CADRE DE PORTE BASCULE, POUR LA VERSION SIMPLE FACE PORTE RELEVABLE :



Porte fermée



Porte relevée



Porte ouverte pour nettoyage

2 Gammes

GAMME PORTE RELEVABLE :

La porte vitrée s'escamote pour faciliter le chargement du bois. Elle est équipée d'un système de relevage silencieux qui coulisse dans le cadre du foyer.

La poignée de relevage est disponible en deux finitions : **inox et noire** ▼



GAMME OUVERTURE LATÉRALE :

Poignée d'ouverture discrète qui laisse place aux lignes minimalistes.

LA PIERRE OLLAIRE : L'accumulation de chaleur pour plus de confort

Il est possible d'ajouter des accumulateurs en **Pierre ollaire** dans votre cheminée.

La pierre ollaire possède d'excellentes capacités d'accumulation et de conduction de la chaleur. C'est un **matériau naturel** très dense qui **emmagasine la chaleur** émise par le foyer et la répartit lentement dans votre intérieur.



OPTION
ACCUMULATION
DE CHALEUR



LE PRINCIPE DE L'ACCUMULATION :

Dans notre application, on parle d'accumulation d'énergie sous forme de chaleur.
Comme pour une batterie l'objectif est de charger l'accumulateur, pour ensuite libérer cette énergie dans le temps.

Les pierres d'accumulation = pile rechargeable

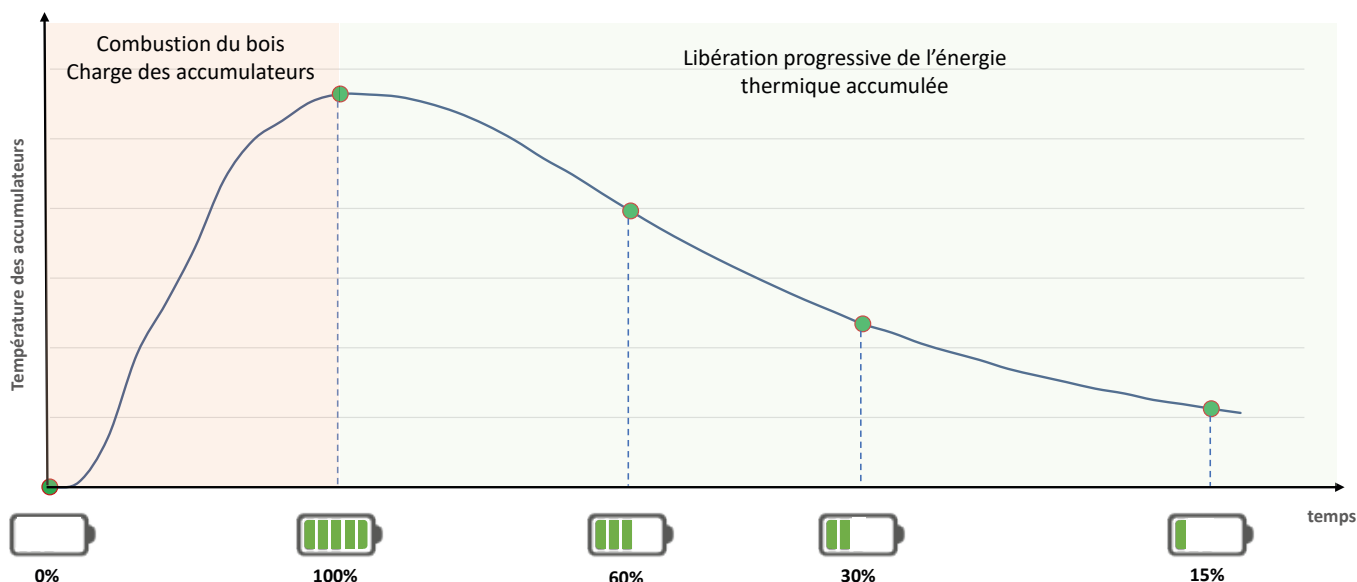

EXEMPLES DE TEMPS DE RESTITUTION :

Exemples calculés pour un appareil installé dans une pièce de 45m² (hauteur sous plafond 2,5m).
Le logement est bien isolé et situé dans une zone géographique tempérée.

Appareil (Foyers)	Masse pierre active totale	Temps de restitution*
SIGMA 66-50	115 kg	5h 34 min
SIGMA 70-50	115 kg	5h 50 min
SIGMA 70 DF	115 kg	5h 35 min
SIGMA 72 CVG/CVD	115 kg	5h 24 min
SIGMA 73 CVG/CVD	115 kg	5h 23 min
SIGMA 79 CVG/CVD	115 kg	5h 23 min
SIGMA 80-50	115 kg	6h 34 min
SIGMA 81 CVG/CVD	115 kg	7h 10 min
SIGMA 87 3V	82 kg	3h 48 min
SIGMA 88-50	115 kg	6h 32 min
SIGMA 88-50 DF	71 kg	4h 44 min
SIGMA 88-66	115 kg	6h 56 min
SIGMA 95 CVG/CVD	115 kg	7h 10 min
SIGMA 102 3V	82 kg	4h 54 min
SIGMA 110-50	148 kg	9h 06 min

(* à partir de la fin de la combustion et une pierre avec une température minimale de 45°C)



Cheminée
CAUDALIE

Pierre Bleue sablée et
Moka crème polie.

L 163 - P 86 - H 92

Foyer : Sigma 95 CVG

Sigma 95 CVD/G

1 CÔTÉ VITRÉ - PORTE RELEVABLE
VITRE SÉRIGRAPHIÉE



12 kW Puissance nominale

60 cm Longueur des bûches

83,3 % Rendement

A+ Classe énergétique

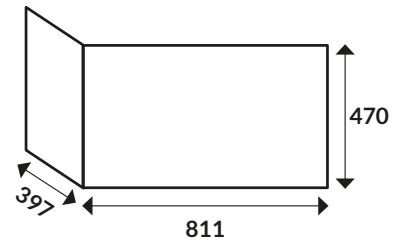

OPTION
ACCUMULATION
DE CHALEUR



RACCORDABLE
AIR EXTÉRIEUR



EFFICIENS



VITRE
CLAIRE



DÉTAILS

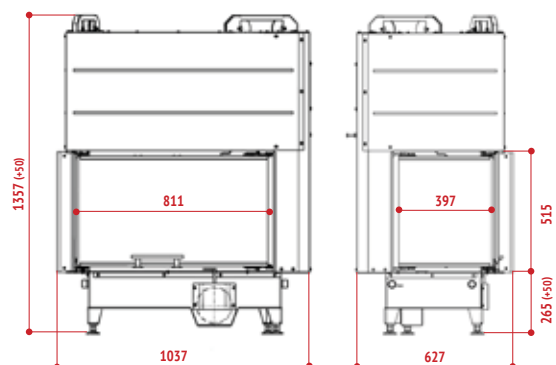

Découvrez la vidéo :





Cheminée
ÉLOÏSE

Pierre blanche de
Provence et granit noir
de Zimbabwe.

L 123 - P 82 - H 74

Foyer : Sigma 95 CVG





Cheminée

ZOÉ

Pierre Moka crème polie.

L 157,5 - P 61,5 - H 3

Foyer : Sigma 81 CVG

Sigma 81 CVD/G

1 CÔTÉ VITRÉ - OUVERTURE LATÉRALE
VITRE SÉRIGRAPHIÉE



12 kW Puissance nominale

60 cm Longueur des bûches

83,3 % Rendement

A+ Classe énergétique

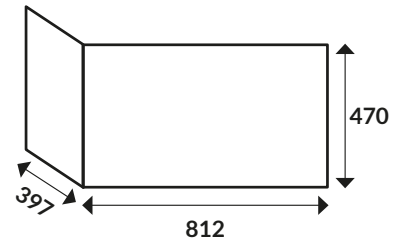

OPTION
ACCUMULATION
DE CHALEUR



RACCORDABLE
AIR EXTÉRIEUR



EFFICIENTS



VITRE
CLAIRE



DÉTAILS

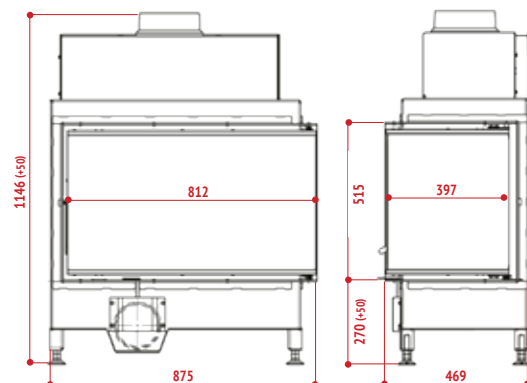



Cheminée

NINA 79 CV

Cadre en acier époxy noir
sablé.

L 141 - P 56 - H 55

Foyer : Sigma 79 CVG



Sigma 79 CVD/G

1 CÔTÉ VITRÉ - PORTE RELEVABLE
VITRE SÉRIGRAPHÉE

6,9 kW 50 cm
Puissance nominale Longueur des bûches

84,9 % **A+** Classe énergétique
Rendement

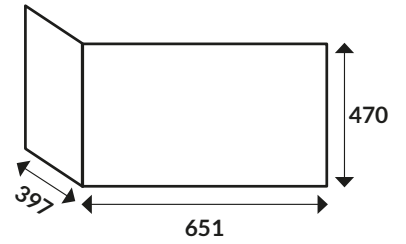

OPTION
ACCUMULATION
DE CHALEUR



RACCORDABLE
AIR EXTÉRIEUR



EFFICIENS



VITRE
CLAIRE



DÉTAILS

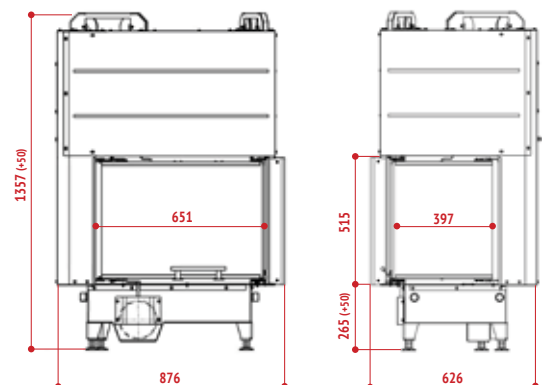

Découvrez la vidéo :





Cheminée
LILOU

Pierre Bleue polie.
L 154 - P 84 - H 5
Foyer : Sigma 79 CVD





Cheminée

CADRE 4F ÉVASÉ

Cadre en moulure L,
en acier noir.

L 81 - P 56,4 - H 53,6

Foyer : Sigma 73 CVD

Sigma 73 CVD/G

1 CÔTÉ VITRÉ - OUVERTURE LATÉRALE
VITRE SÉRIGRAPHIÉE

6,9 kW
Puissance nominale

50 cm
Longueur
des bûches

84,9 %
Rendement

A+ Classe
énergétique

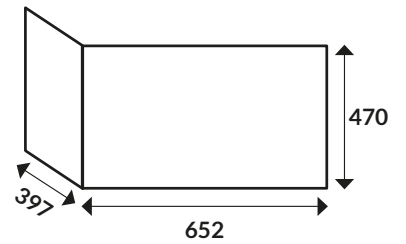

OPTION
ACCUMULATION
DE CHALEUR



RACCORDABLE
AIR EXTÉRIEUR



EFFICIENS



VITRE
CLAIRE



Découvrez la vidéo :



DÉTAILS

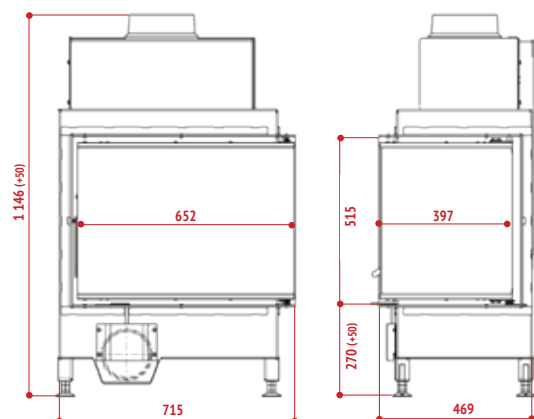



Cheminée
MATISSE CV

Pierre Bleue sablée.

L 99 - P 66 - H 10

Foyer : Sigma 72 CVG

Sigma 72 CVD/G

1 CÔTÉ VITRÉ - OUVERTURE LATÉRALE
VITRE SÉRIGRAPHIÉE

7 kW
Puissance nominale

50 cm
Longueur
des bûches

86,7 %
Rendement

A+ Classe
énergétique

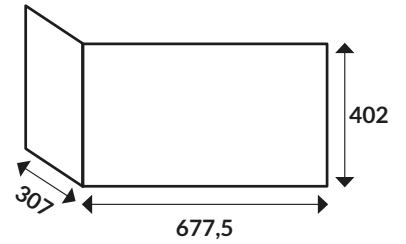

OPTION
ACCUMULATION
DE CHALEUR



RACCORDABLE
AIR EXTÉRIEUR



VITRE
CLAIRE



DÉTAILS

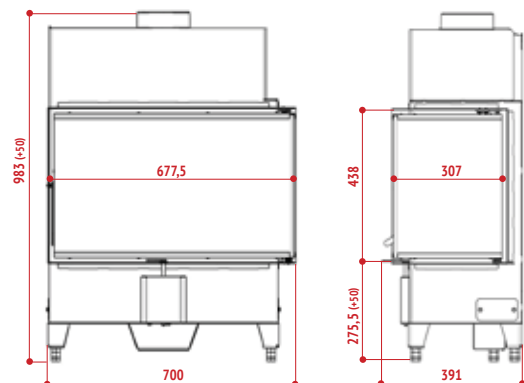



Cheminée
VICTORIA

Pierre Bleue sablée
et pierre Blanche de
Provence.

L 191 - P 54 - H 40

Foyer : Sigma 102 3V

Sigma 102 3V

3 VITRES - PORTE RELEVABLE
VITRE SÉRIGRAPHIÉE

9,9 kW Puissance nominale

60 cm Longueur des bûches

80,4 % Rendement

A+ Classe énergétique

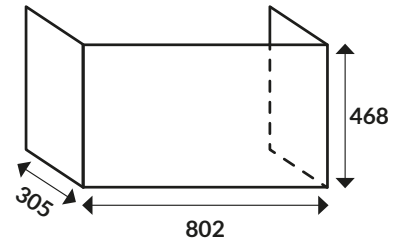

OPTION
ACCUMULATION
DE CHALEUR



RACCORDABLE
AIR EXTÉRIEUR



EFFICIEUS



VITRE
CLAIRE



DÉTAILS

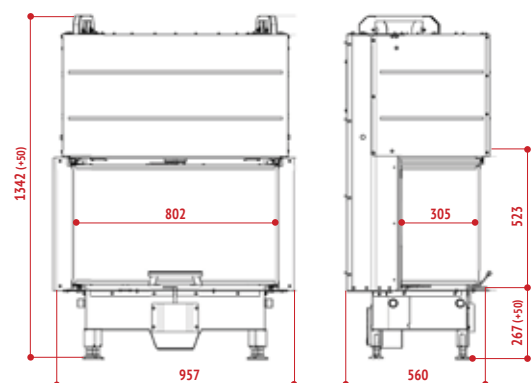

Découvrez la vidéo :





Cheminée
SUR-MESURE

Foyer : Sigma 102 3V



Cheminée

THALIE

Marbre Wengé et pierre
Blanche de Provence.

L 155 - P 81 - H 40

Foyer : Sigma 102 3V



Cheminée
HELEN

Granit noir Zimbabwe.
L 255 - P 48 - H 62,5
Foyer : Sigma 102 3V





Cheminée

VALENTINE

Pierre Bleue sablée et
Moka crème polie.

L 173 - P 55 - H 38

Foyer : Sigma 102 3V



Cheminée
NINON

Granit noir Zimbabwe.
L 128 - P 50 - H 15
Foyer : Sigma 102 3V



Cheminée

CADRE 4F

Cadre en moulure L,
en acier noir.

L 87 - P 43 - H 54

Foyer : Sigma 87 3V

Sigma 87 3V

3 VITRES - PORTE RELEVABLE
VITRE SÉRIGRAPHIÉE

7,8 kW Puissance nominale

45 cm Longueur des bûches

82,9 % Rendement

A+ Classe énergétique

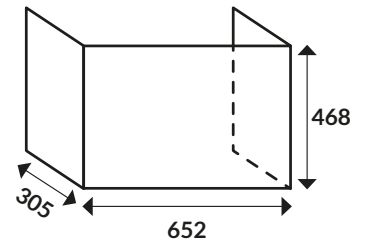

OPTION
ACCUMULATION
DE CHALEUR



RACCORDABLE
AIR EXTÉRIEUR



EFFICIEUS



VITRE
CLAIRE



DÉTAILS

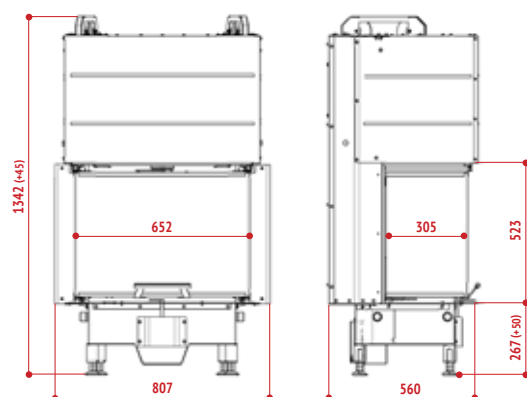

Découvrez la vidéo :





Cheminée

CADRE 4F

Cadre en moulure L,
acier noir.

L 74 - P 62 - H 55

Foyer : Sigma 75 3V

Sigma 75 3V

3 VITRES - PORTE RELEVABLE
VITRE SÉRIGRAPHÉE

8 kW

Puissance nominale

35 cm

Longueur
des bûches

83,3 %

Rendement

A+

Classe
énergétique

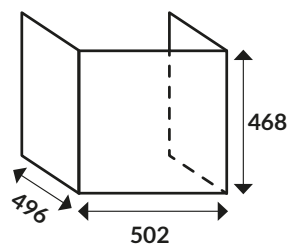

RACCORDABLE
AIR EXTÉRIEUR



EFFICIENTS



VITRE
CLAIRE



DÉTAILS

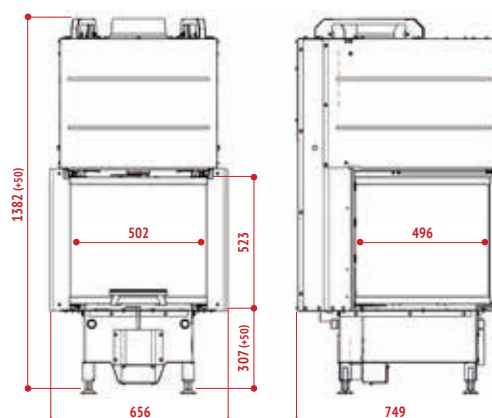



Cheminée
CADRE 4F

Cadre en moulure L,
acier noir.

L 74 - P 84 - H 55

Foyer : Sigma 64 ÉPI

Sigma 64 ÉPI

3 VITRES - PORTE RELEVABLE
VITRE SÉRIGRAPHIÉE

10 kW Puissance nominale
60 cm Longueur des bûches
82,6 % Rendement
A+ Classe énergétique

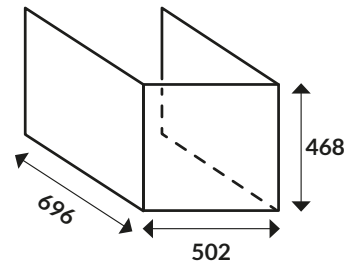

RACCORDABLE
AIR EXTÉRIEUR



EFFICIENS



VITRE
CLAIRE



DÉTAILS

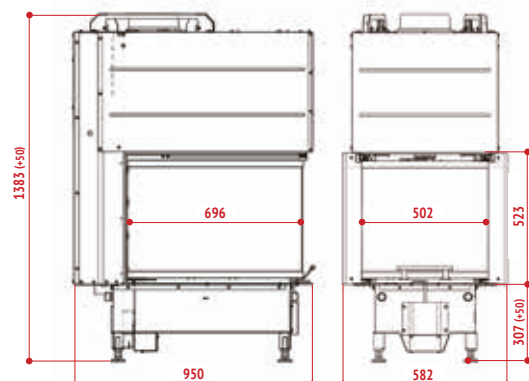



Cheminée

CADRE 4F

Cadre en moulure L,
acier noir.

L 74 - P 84 - H 55

Foyer : Sigma 64 ÉPI





Cheminée

CADRE 4F

Cadre en moulure L,
acier noir.

L 113 - H 53

Foyer : Sigma 110-50

Sigma 110-50

PORTE RELEVABLE
VITRE SÉRIGRAPHIÉE



12 kW Puissance nominale

60 cm Longueur des bûches

82,8 % Rendement

A+ Classe énergétique

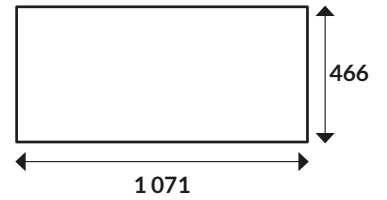

OPTION
ACCUMULATION
DE CHALEUR



RACCORDABLE
AIR EXTERIEUR



RE 2020



EFFICIENTS



VITRE
CLAIRE



DÉTAILS

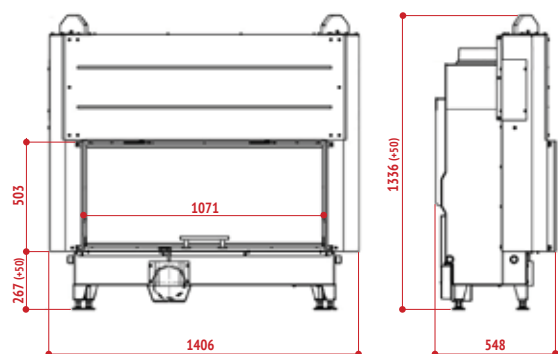

Découvrez la vidéo :





Cheminée
ENGHEIN

Pierre de Brétignac beige.

L 162 - P 47 - H 134

Foyer : Sigma 88-66

Sigma 88-66

PORTE RELEVABLE
VITRE SÉRIGRAPHIÉE



10,9 kW Puissance nominale
60 cm Longueur des bûches
81,2 % Rendement
A+ Classe énergétique

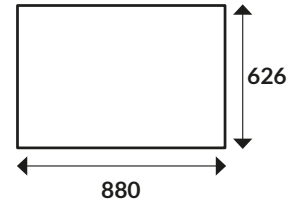

OPTION
ACCUMULATION
DE CHALEUR



RACCORDABLE
AIR EXTÉRIEUR



RE 2020



EFFICIENS



VITRE
CLAIRE



DÉTAILS

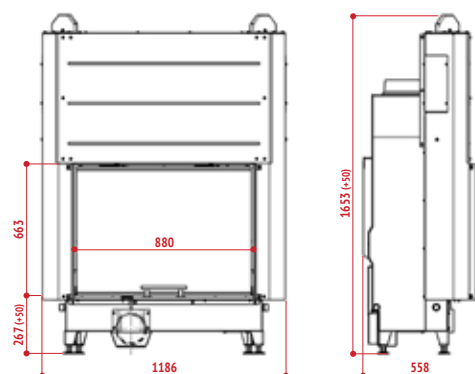



Cheminée
CADRE 4F

Cadre en moulure L,
acier noir.

L 91 - H 69

Foyer : Sigma 88-66





Cheminée

CADRE 4F

Cadre en moulure L,
acier noir.

L 91 - H 53

Foyer : Sigma 88-50

Sigma 88-50

PORTE RELEVABLE
VITRE SÉRIGRAPHIÉE

9 kW Puissance nominale
60 cm Longueur des bûches

81,4 % Rendement
A+ Classe énergétique

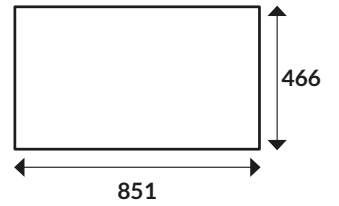

DÉTAILS

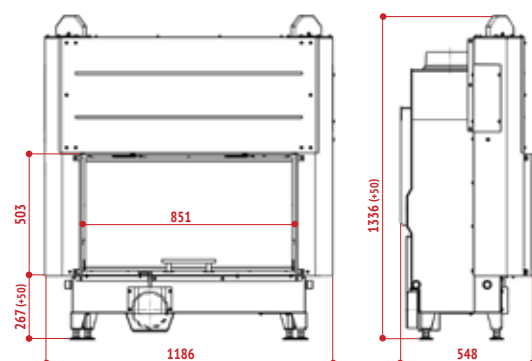

Découvrez la vidéo :





Cheminée

CADRE 4F

Cadre en moulure L,
acier noir.

L 86 - H 55

Foyer : Sigma 80-50

Sigma 80-50

OUVERTURE LATÉRALE
VITRE SÉRIGRAPHIÉE

9 kW Puissance nominale

60 cm Longueur des bûches

81,4 % Rendement

A+ Classe énergétique

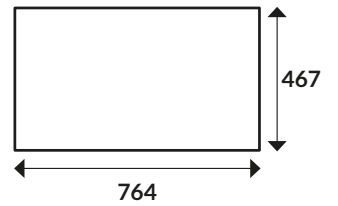

OPTION
ACCUMULATION
DE CHALEUR



RACCORDABLE
AIR EXTÉRIEUR



RE 2020



VITRE
CLAIRE



DÉTAILS

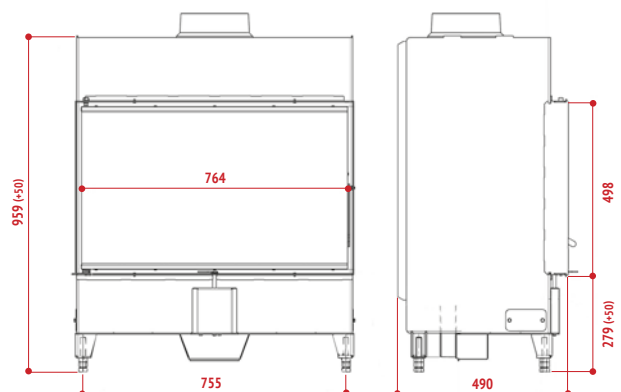



Cheminée
SALOMÉ

Marbre Wengé.
L 120 - P 03 - H 90
Foyer : Sigma 80-50





Cheminée

**CADRE 4F
ÉVASÉ**

Cadre en moulure L,
acier noir.

L 76 - H 55

Foyer : Sigma 70-50

Sigma 70-50

OUVERTURE LATÉRALE
VITRE SÉRIGRAPHIÉE



9 kW Puissance nominale

50 cm Longueur des bûches

80,3 % Rendement

A+ Classe énergétique

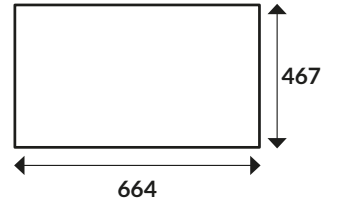

OPTION
ACCUMULATION
DE CHALEUR



RACCORDABLE
AIR EXTERIEUR



RE 2020



VITRE
CLAIRE



DÉTAILS

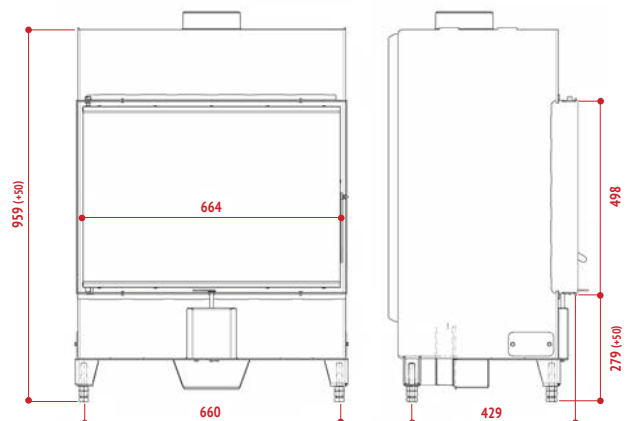

Découvrez la vidéo :





Cheminée

CADRE 4F

Cadre en moulure L,
acier noir.

L 69 - H 52

Foyer : Sigma 66-50

Sigma 66-50

PORTE RELEVABLE
VITRE SÉRIGRAPHIÉE



7,8 kW Puissance nominale

50 cm Longueur des bûches

85 % Rendement

A+ Classe énergétique

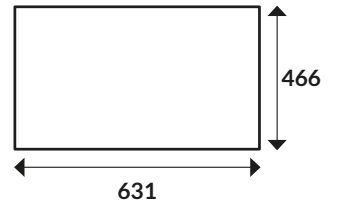

OPTION
ACCUMULATION
DE CHALEUR



RACCORDABLE
AIR EXTÉRIEUR



RE 2020



EFFICIENS



VITRE
CLAIRE



DÉTAILS

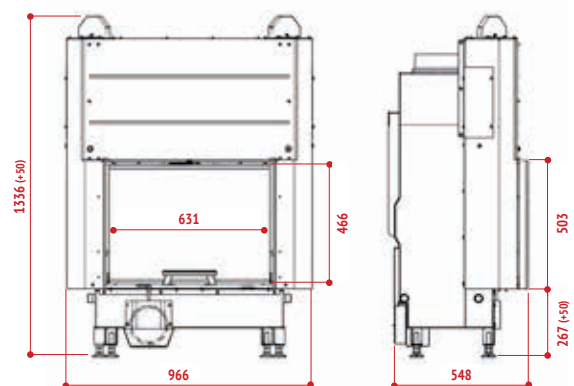

Découvrez la vidéo :





Cheminée

CADRE 4F

Cadre en moulure L,
acier noir.

L 91 - H 53

Foyer : Sigma 88-50 DF

Sigma 88-50 DF

DOUBLE FACE - PORTE RELEVABLE
VITRE SÉRIGRAPHIÉE



11,6 kW
Puissance nominale

60 cm
Longueur des bûches

80,5 %
Rendement

A+ Classe énergétique

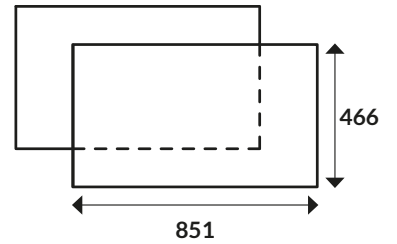

DÉTAILS

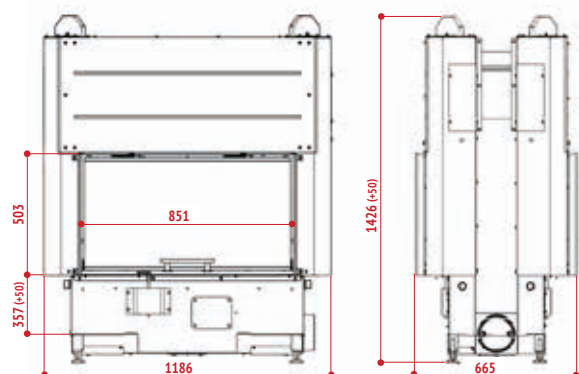

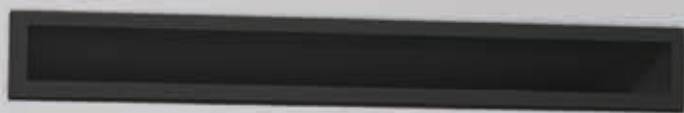

Cheminée

CADRE 4F

Cadre en moulure L,
acier noir.

L 76 - P 0,3 - H 55

Foyer : Sigma 70 DF

Sigma 70 DF

DOUBLE FACE - OUVERTURE LATÉRALE
VITRE SÉRIGRAPHIÉE



7,9 kW 50 cm
Puissance nominale Longueur des bûches

82,3 % **A+** Classe énergétique
Rendement

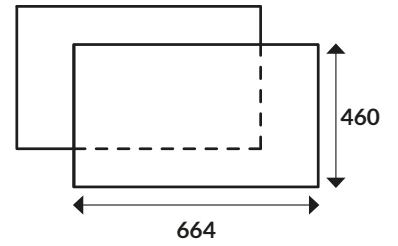

OPTION
ACCUMULATION
DE CHALEUR



RACCORDABLE
AIR EXTERIEUR



RE 2020



VITRE
CLAIRE



DÉTAILS

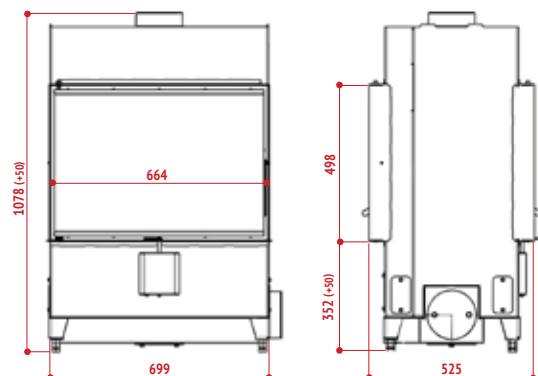



Cheminée

CADRE 4F ÉVASÉ

Cadre en moulure L,
acier noir.

L 83 - H 52

Foyer : Sigma 70 DF



Spécifications techniques

Norme EN 13229		Puissance nominale	Rendement	Rendement saisonnier	CO à 13% d'O ₂	Poussières selon DIN+	NOx	
CÔTÉ VITRÉ	p. 29	Sigma 95 CVD/G	12 kW	83,3 %	74,3 %	957 mg/Nm ³	16 mg/Nm ³	110 mg/Nm ³
	p. 33	Sigma 81 CVD/G	12 kW	83,3 %	74,3 %	957 mg/Nm ³	16 mg/Nm ³	110 mg/Nm ³
	p. 35	Sigma 79 CVD/G	6,9 kW	84,9 %	75,9 %	914 mg/Nm ³	17 mg/Nm ³	119 mg/Nm ³
	p. 39	Sigma 73 CVD/G	6,9 kW	84,9 %	75,9 %	915 mg/Nm ³	17 mg/Nm ³	119 mg/Nm ³
	p. 41	Sigma 72 CVD/G	7 kW	86,7 %	77,7 %	959 mg/Nm ³	38 mg/Nm ³	103 mg/Nm ³
3 VITRES	p. 43	Sigma 102 3V	9,9 kW	80,4 %	71,4 %	1 222 mg/Nm ³	24 mg/Nm ³	106 mg/Nm ³
	p. 51	Sigma 87 3V	7,8 kW	82,9 %	73,9 %	1 173 mg/Nm ³	25 mg/Nm ³	81 mg/Nm ³
	p. 53	Sigma 75 3V	8 kW	83,3 %	74,3 %	917 mg/Nm ³	16 mg/Nm ³	102 mg/Nm ³
	p. 55	Sigma 64 ÉPI	10 kW	82,6 %	73,7 %	1 140 mg/Nm ³	28 mg/Nm ³	126 mg/Nm ³
	p. 59	Sigma 110-50	12 kW	82,8 %	73,8 %	579 mg/Nm ³	24 mg/Nm ³	113 mg/Nm ³
SIMPLE FACE	p. 61	Sigma 88-66	10,9 kW	81,2 %	72,2 %	1 027 mg/Nm ³	31 mg/Nm ³	91 mg/Nm ³
	p. 65	Sigma 88-50	9 kW	81,4 %	72,4 %	1 172 mg/Nm ³	38 mg/Nm ³	122 mg/Nm ³
	p. 67	Sigma 80-50	9 kW	81,4 %	72,4 %	1 172 mg/Nm ³	38 mg/Nm ³	122 mg/Nm ³
	p. 71	Sigma 70-50	9 kW	80,3 %	71,3 %	657 mg/Nm ³	15 mg/Nm ³	109 mg/Nm ³
	p. 73	Sigma 66-50	7,8 kW	85 %	76 %	727 mg/Nm ³	17 mg/Nm ³	87 mg/Nm ³
DOUBLE FACE	p. 75	Sigma 88-50 DF	11,6 kW	80,5 %	71,5 %	1 074 mg/Nm ³	21 mg/Nm ³	109 mg/Nm ³
	p. 77	Sigma 70 DF	7,9 kW	82,3 %	73,3 %	1 119 mg/Nm ³	25 mg/Nm ³	107 mg/Nm ³

COV	Débit des fumées	Température des fumées	Poids	Sortie de fumée	Raccordement air extérieur	Longueur des bûches	Classe énergétique	Flamme Verte
67 mg/Nm ³	9,9 g/s	223 °C	260 kg	Ø 200	Ø 150	60 cm	A+	✓
67 mg/Nm ³	9,9 g/s	223 °C	190 kg	Ø 200	Ø 150	60 cm	A+	✓
33 mg/Nm ³	3,6 g/s	242 °C	230 kg	Ø 200	Ø 150	50 cm	A+	✓
33 mg/Nm ³	3,6 g/s	242 °C	165 kg	Ø 200	Ø 150	50 cm	A+	✓
41 mg/Nm ³	5,3 g/s	198 °C	130 kg	Ø 150	Ø 150	50 cm	A+	✓
60 mg/Nm ³	8,2 g/s	268 °C	245 kg	Ø 200	Ø 150	60 cm	A+	✓
35 mg/Nm ³	6,9 g/s	221 °C	210 kg	Ø 200	Ø 150	45 cm	A+	✓
37 mg/Nm ³	5,9 g/s	253 °C	240 kg	Ø 200	Ø 150	35 cm	A+	
36 mg/Nm ³	8,1 g/s	242 °C	275 kg	Ø 200	Ø 150	60 cm	A+	✓
37 mg/Nm ³	11,8 g/s	212 °C	315 kg	Ø 200	Ø 150	60 cm	A+	✓
53 mg/Nm ³	8,4 g/s	276 °C	315 kg	Ø 200	Ø 150	60 cm	A+	✓
36 mg/Nm ³	10 g/s	207 °C	270 kg	Ø 200	Ø 150	60 cm	A+	✓
36 mg/Nm ³	10 g/s	207 °C	180 kg	Ø 200	Ø 150	60 cm	A+	✓
19 mg/Nm ³	8,1 g/s	261 °C	160 kg	Ø 150	Ø 150	50 cm	A+	✓
21 mg/Nm ³	4,8 g/s	258 °C	215 kg	Ø 200	Ø 150	50 cm	A+	✓
61 mg/Nm ³	9,4 g/s	270 °C	335 kg	Ø 200	Ø 150	60 cm	A+	✓
52 mg/Nm ³	6,2 g/s	246 °C	175 kg	Ø 150	Ø 150	50 cm	A+	✓





03.

Le foyer

VITA



Cheminée
**MATISSE
BANQUETTE**
+ CADRE 3F

Mabre Wengé.
L 200 - P 45 - H 10
Foyer : Vita 70



Vita 70

PORTE ACIER



5,5 kW 50 cm
Puissance nominale Longueur des bûches

83 % Rendement **A+** Classe énergétique

8,5 kW 50 cm
Puissance nominale Longueur des bûches

81,5 % Rendement **A+** Classe énergétique



OPTION ACCUMULATION DE CHALEUR



GLISSAIR



EFFICIENS



VITRE CLAIRE



RE 2020



RACCORDABLE AIR EXTÉRIEUR

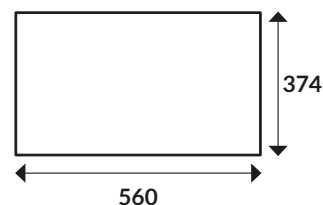

DÉTAILS

CARACTÉRISTIQUES

Tiroir cendrier

TECHNIQUE D'INSTALLATION

Convection naturelle

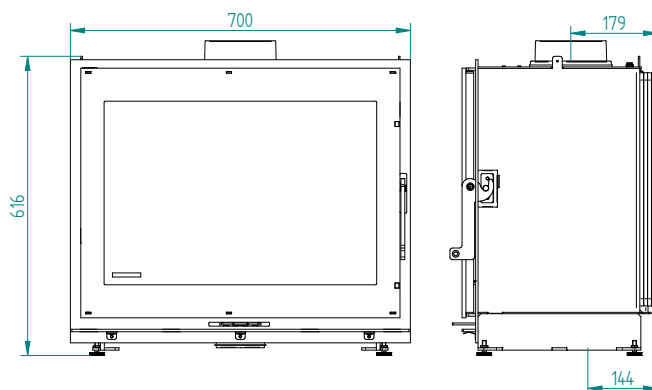



Cheminée
PRISCA

Cadre en granit noir effet
cuir.

L 91 - P 3 - H 81,5

Foyer : Vita 70





Cheminée
SIENNE

Pierre Blanche de
Provence et pierre Bleue.
L 150 - P 26 - H 105,5
Foyer : Vita 90



Vita 90

PORTE ACIER



9,5 kW Puissance nominale

60 cm Longueur des bûches

77 % Rendement

A Classe énergétique



OPTION ACCUMULATION DE CHALEUR



GLISSAIR



EFFICIEUS



VITRE CLAIRE



RE 2020



RACCORDABLE AIR EXTÉRIEUR



DÉTAILS

CARACTÉRISTIQUES

Tiroir cendrier

TECHNIQUE D'INSTALLATION

Convection naturelle

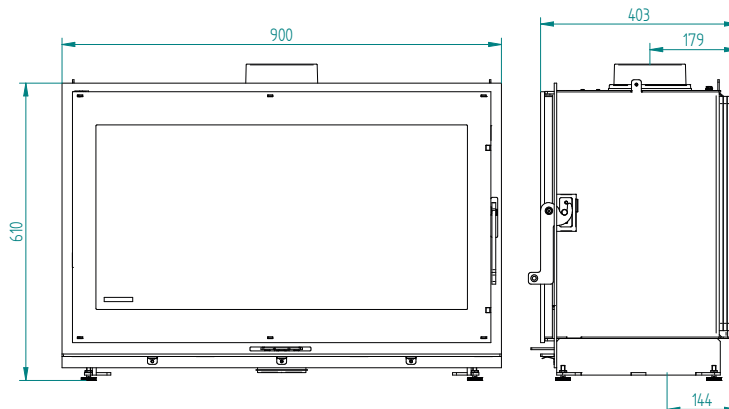



Cheminée
SUR-MESURE

Foyer : VITA 90



Raccord direct d'arrivée d'air extérieur

Il permet de connecter directement l'air extérieur nécessaire à la combustion dans le foyer. Ce système est indépendant des VMC et des hottes aspirantes. Il est indispensable pour les maisons RE 2020 et les bâtiments HQE.

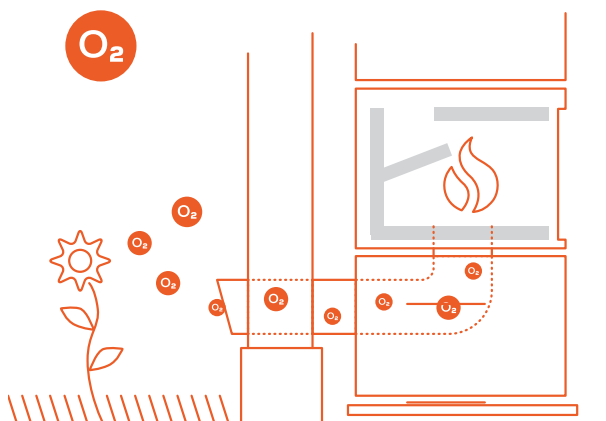

Skamolex 900™

La chambre de combustion est doublée en panneaux réfractaires SKAMOLEX 900™ pour une optimisation de la température de combustion à l'intérieur du foyer. Les panneaux sont produits à partir d'une roche, le silicate de magnésium, exfoliée et moulée qui leur donnent une surface pressée, lisse et renforcée, et réduit ainsi leur usure.

Gliss'Air®

Le Gliss'Air apporte une simplicité d'utilisation grâce à un système unique de gestion d'air primaire, secondaire et tertiaire. Il permet de régler de manière très précise et équilibrée l'air nécessaire à la combustion.

En savoir plus :



Vitre Claire®

L'air secondaire descend le long de la vitre. Il permet de diminuer fortement le dépôt des suies et de profiter pleinement de la vision du feu.



Spécifications techniques

Norme EN 13229		Puissance nominale	Rendement	Rendement saisonnier	CO à 13% d'O ₂	Poussières selon DIN+	NOx
p.85	Vita 70	5,5 kW	83 %	74 %	990 mg/Nm ³	40 mg/Nm ³	110 mg/Nm ³
		8,5 kW	81,5 %	72,2 %	950 mg/Nm ³	30 mg/Nm ³	90 mg/Nm ³
p.89	Vita 90	9,5 kW	77 %	68 %	949 mg/Nm ³	31 mg/Nm ³	101 mg/Nm ³

LA PIERRE OLLAIRE : L'accumulation de chaleur pour plus de confort

Il est possible d'ajouter des accumulateurs en **Pierre ollaire** avec votre foyer VITA. 154 kg d'accumulation (29 kg de chaque côté de l'appareil et 96 kg sur le dessus), ce qui permet une restitution de la chaleur de 6h d'autonomie !



La pierre ollaire possède d'excellentes capacités d'accumulation et de conduction de la chaleur. C'est un **matériau naturel** très dense qui **emmagasin**e la chaleur émise par le foyer et la répartit lentement dans votre intérieur.



LE PRINCIPE DE L'ACCUMULATION :

Dans notre application, on parle d'accumulation d'énergie sous forme de chaleur. Comme pour une batterie l'objectif est de **charger l'accumulateur**, pour ensuite **libérer cette énergie dans le temps**.

Les pierres d'accumulation = pile rechargeable

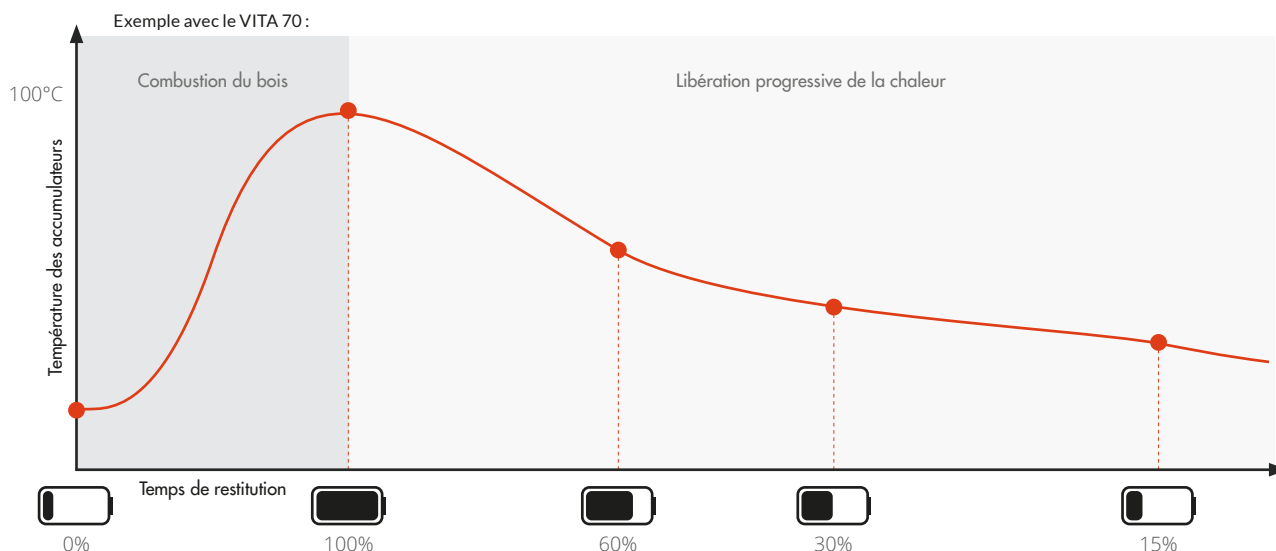

EXEMPLES DE TEMPS DE RESTITUTION :

Exemples calculés pour un appareil installé dans une pièce de 45m² (hauteur sous plafond 2,5m).
Le logement est bien isolé et situé dans une zone géographique tempérée.

Appareil (Foyers)	Masse pierre active totale	Temps de restitution*
VITA 70	154 kg	6h 00 min
VITA 90	154 kg	6h 55 min

(* à partir de la fin de la combustion et une pierre avec une température minimale de 45°C)

COV	Débit des fumées	Température des fumées	Poids	Sortie de fumée	Raccordement air extérieur	Longueur des bûches	Classe énergétique	Flamme Verte
90 mg/Nm ³	6,2 g/s	206 °C	124 kg	Ø 150	Ø 100	50 cm	A+	✓
90 mg/Nm ³	7,2 g/s	253 °C	124 kg	Ø 150	Ø 100	50 cm	A+	✓
47,44 mg/Nm ³	8,9 g/s	307 °C	144 kg	Ø 150	Ø 100	60 cm	A	✓





04.

La gamme

FOYERS FONTE

Les avantages des FOYERS FONTE



EFFICIENS®

Le système de triple combustion permet de brûler les particules et les gaz contenus dans les fumées. Il améliore le rendement de votre insert, économise du bois et rend la combustion plus propre. Un raccord direct permet de connecter l'air extérieur nécessaire à la combustion du foyer.

EFFICIENS



TDI®

Ce déflecteur a été étudié pour augmenter la température de la chambre de combustion, il améliore notablement les rendements et abaisse le niveau des particules fines. Les fumées sont amenées à suivre un passage jusqu'à l'avaloir ce qui favorise la post-combustion.

TDI



RE 2020

Les appareils TURBO FONTE qui affichent le logo RE 2020 sont compatibles avec les maisons neuves basses consommation.

L'appareil doit être également conçu pour une combustion plus étanche avec un très faible degré de fuite à l'air ambiant. TURBO FONTE valide l'étanchéité des inserts lorsque le taux de fuite est inférieur à 3m³/h sous 10 Pa de pression.

RE 2020



RACCORDABLE AIR EXTÉRIEUR

L'air de combustion est canalisé depuis l'extérieur de la maison. Cela améliore les performances de l'insert car ce dernier ne prélève pas l'air chaud de la maison.

RACCORDABLE
AIR EXTÉRIEUR



RÉCUPÉRATION D'AIR CHAUD

Le Système Dynamique de TURBO FONTE apporte une solution optimale pour chauffer un grand volume dans la maison. Il permet un réglage du débit d'air chaud par variateur manuel pour s'adapter à vos besoins avec une fonction marche-arrêt automatique de la turbine.

RÉCUPÉRATION
D'AIR CHAUD



GARANTIE 5 ANS

Les foyers fermés fonte de la gamme TURBO FONTE bénéficient d'une garantie durant 5 ans sur toutes les pièces fonte. Cette garantie inclut les éléments en contact direct avec le feu : sole foyère, plaque de fond et déflecteur qui sont habituellement exclus. Dans ce catalogue, vous trouverez ce logo sur les appareils qui profitent de cette garantie. Voir détail sur le bon de garantie.

GARANTIE
PIÈCES FONTE



FLAMME VERTE

Constructeur adhérent de la charte qualité Flamme Verte, TURBO FONTE protège l'environnement et s'engage à mettre sur le marché des appareils écologiques : avec une conception de qualité en termes de rendement énergétique et de performance.



VITRE CLAIRE®

Grâce à cette innovation de TURBO FONTE, plus qu'un seul nettoyage hebdomadaire est préconisé, de manière à profiter d'une excellente vision du feu. Ce système apporte une sécurité et un confort d'utilisation incomparable. C'est une évolution considérable qui donne déjà satisfaction à des dizaines de milliers d'utilisateurs.

“ **TURBO FONTE a apporté une solution révolutionnaire avec le système breveté VITRE CLAIRE®.** ”



Focus sur la FONTE :

Depuis plusieurs décennies, TURBO FONTE a misé sur ce matériau aux nombreux avantages !

- **DURABILITÉ :**

Un matériau prévu pour résister aux contraintes thermiques du feu.

- **INERTIE ET CHALEUR :**

La fonte dispose d'une grande capacité à emmagasiner la chaleur. Elle va ensuite dégager cette énergie par rayonnement et chauffer les parois et meubles de la pièce. Elle apporte ainsi une chaleur douce et homogène.

- **QUALITÉ :**

TURBO FONTE travaille uniquement avec des fonderies spécialisées dans la fonte de chauffage. C'est pour cela que nous offrons une garantie de 5 ans y compris sur les pièces en contact direct avec le feu.

- **SUR-MESURE :**

La fonte permet de concevoir des formes parfois complexes grâce à l'utilisation de moules sur-mesure.

- **NATURELLE ET RECYCLÉE :**

Alliage de fer et de carbone, la fonte provient majoritairement d'acier et de fonte recyclé et se revalorise donc à l'infini !



Cheminée
ONDINE

Pierre Blanche de
Provence et pierre Bleue
sablée.

L 178 - P 40 - H 131

Foyer : Alpha 80-60



Alpha 80-60

FOYER AVEC VITRE SÉRIGRAPHIÉE

8 kW
Puissance nominale

50 cm
Longueur
des bûches

78,2 %
Rendement

A Classe
énergétique

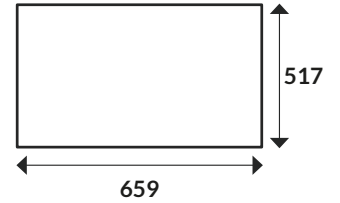

GLISSAIR



VITRE
CLAIRE



RE 2020



GARANTIE
PIÈCES FONTE



RACCORDABLE
AIR EXTÉRIEUR



DÉTAILS

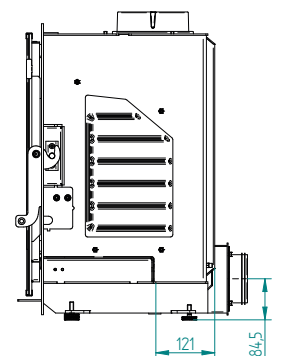
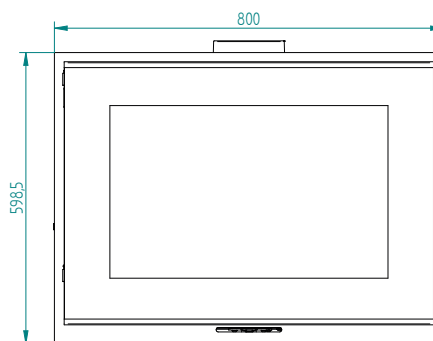



Cheminée
MATISSE

Pierre Bleue sablée.
L 110 - P 10 - H 10
Foyer : Alpha 80-60



La technologie EFFICIENS®

Plus de plaisir, plus de performance

LA TRIPLE COMBUSTION : DES ÉMISSIONS FAIBLES DE PARTICULES AVEC UN RENDEMENT ÉLEVÉ

La triple combustion permet de brûler les particules et les gaz contenus dans les fumées. La technologie EFFICIENS® améliore le rendement de votre insert, économise du bois et rend la combustion plus propre.

• AIR PRIMAIRE :

L'air arrive sous la grille à bois ajourée. Il permet notamment d'ajuster la durée de la combustion et la puissance souhaitée.

• AIR SECONDAIRE :

L'air est distribué vers la vitre du foyer en partie supérieure de manière à s'échanger en glissant du haut vers le bas de la vitre. Cet air est réglable et se met au point en fonction du tirage.

• AIR TERTIAIRE :

L'air préchauffé dans la double paroi arrière sort des multiples orifices situés sur la plaque de fond du foyer. Ces trous sont situés à la hauteur idéale car ils projettent l'air au travers des premiers gaz dont une partie s'enflamme spontanément. La post-combustion est essentielle pour la qualité du feu. Elle assure un taux bas de monoxyde de carbone (CO) et des émissions de particules faibles.

RACCORD DIRECT D'ARRIVÉE D'AIR EXTÉRIEUR

Il permet de connecter directement l'air extérieur nécessaire à la combustion dans le foyer. Ce système est indépendant des VMC et des hottes aspirantes. Il est indispensable pour les maisons RE 2020 et les bâtiments HQE.

CONCEPTION ÉTANCHE DU FOYER

Les foyers ont une étanchéité permanente, cela permet un réglage plus fin de la combustion.

PUISSANCE VARIABLE

La précision du réglage de la combustion vous permet d'apporter la chaleur nécessaire à votre pièce. En effet, elle offre une amplitude de puissance bien utile pour faire face aux variations des températures extérieures pendant la saison de chauffe.

PLAISIR SANS CONCESSION

• ECOLOGIE :

La technologie EFFICIENS® apporte une combustion plus propre avec des niveaux de particules extrêmement faibles (30 mg/Nm³ avec un CO à 500 mg/Nm³ – ELISEO 700). Elle diminue également le bistre dans votre conduit.

• ÉCONOMIE :

Avec des rendements élevés (83,6 % pour l'ELISEO 700), supérieurs aux normes les plus exigeantes en Europe, elle permet une économie notable de bois. Le réglage précis de la combustion assure une meilleure maîtrise de la consommation.

• ESTHÉTIQUE :

Le système EFFICIENS® laisse une large place à la vision du feu. En effet, les éléments de réglages sont à la fois discrets et accessibles afin de profiter au mieux de la beauté des flammes.

ELISEO 700 :

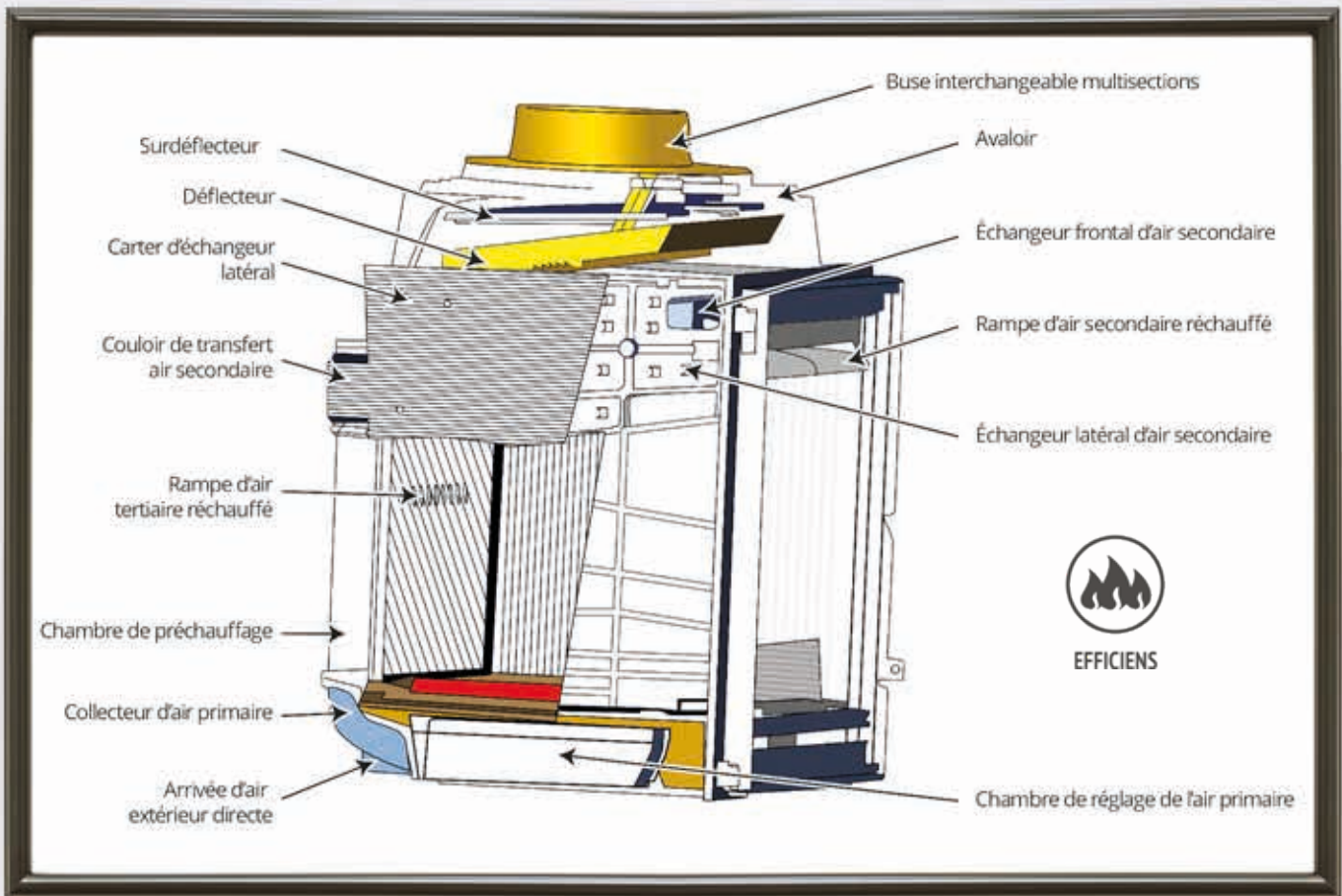

La triple combustion permet de brûler les particules et les gaz contenus dans les fumées. Elle améliore le rendement de votre insert, économise du bois et rend la combustion plus propre.



Cheminée

LUNA

Cadre en moulure L,
acier noir.

L 76 - P 0,2 - H 61

Foyer : Eliseo 700 P

Eliseo 700 P

PORTE FONTE



6 kW 58 cm
Puissance nominale Longueur des bûches

79,9 % A+ Classe
Rendement énergétique

13 kW 58 cm
Puissance nominale Longueur des bûches

83,6 % A+ Classe
Rendement énergétique



EFFICIENS



VITRE CLAIRE



RE 2020



GARANTIE PIÈCES FONTE



RACCORDABLE AIR EXTÉRIEUR



DÉTAILS

PUISSANCE VARIABLE : 6-13 kW

Réglez la puissance selon vos besoins tout en conservant un haut niveau de performance. Une maîtrise parfaite de la combustion vous permet de faire des économies et d'optimiser votre consommation de bois.

CARACTÉRISTIQUES

- Tiroir cendrier
- Raccord direct air extérieur Ø 125 - Foyer étanche

TECHNIQUE D'INSTALLATION

Convection naturelle





Cheminée
GRANNY

Cadre en acier époxy gris pailleté et fourreau noir mat.

L 115 - P 10 - H 115

Foyer : Eliseo 700 E

Eliseo 700 E

VITRE SÉRIGRAPHIÉE

6 kW Puissance nominale
58 cm Longueur des bûches

79,9 % Rendement
A+ Classe énergétique

13 kW Puissance nominale
58 cm Longueur des bûches

83,6 % Rendement
A+ Classe énergétique

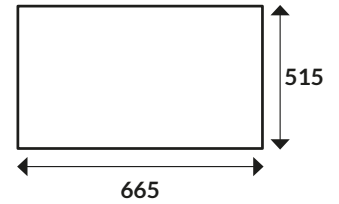

EFFICIENTS



VITRE CLAIRE



RE 2020



GARANTIE PIÈCES FONTE



RACCORDABLE AIR EXTÉRIEUR



DÉTAILS

PUISSANCE VARIABLE : 6-13 kW

Réglez la puissance selon vos besoins tout en conservant un haut niveau de performance. Une maîtrise parfaite de la combustion vous permet de faire des économies et d'optimiser votre consommation de bois.

CARACTÉRISTIQUES

- Tiroir cendrier
- Raccord direct air extérieur
- Ø 125 - Foyer étanche

TECHNIQUE D'INSTALLATION

Convection naturelle

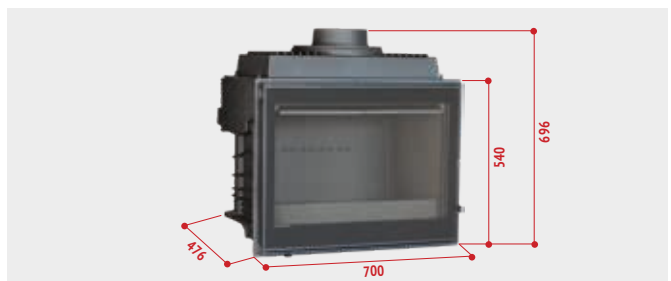

Découvrez la vidéo :



Cheminée

GRANNY

Cadre en acier époxy
blanc et fourreau noir mat.

L 115 - P 10 - H 115

Foyer : Eliseo 700 E



Cheminée

MATISSE BANQUETTE

Cheminée en granit noir
Zimbabwe effet cuir.

L 221 - P 45 - H 10

Foyer : Eliseo 700 E



Cheminée
NINA 70

Cadre en acier,
époxy noir sablé.

L 155 - H 59

Foyer : Eliseo 700 E



Cheminée

JADE

Cadre en acier époxy
rouge pourpre et fourreau
noir.

L 90 - P 2,5 - H 140

Foyer : Alister 74 W

Alister 74 W

VITRE SÉRIGRAPHIÉE



5 kW 35 cm
Puissance nominale Longueur
des bûches

80 % Rendement **A+** Classe
énergétique

7 kW 35 cm
Puissance nominale Longueur
des bûches

78 % Rendement **A** Classe
énergétique

9 kW 35 cm
Puissance nominale Longueur
des bûches

78 % Rendement **A** Classe
énergétique

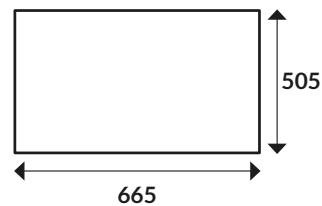

EFFICIEUS



VITRE
CLAIRE



RE 2020



GARANTIE
PIÈCES FONTE



RACCORDABLE
AIR EXTÉRIEUR



DÉTAILS

3 PUISSANCES VARIABLES: 5-7-9 kW

Le foyer ALISTER contient 3 grilles foyères, étudiées pour chacune des 3 puissances (5 - 7 - 9 kW). Choisissez la puissance adaptée à vos besoins tout en conservant un haut niveau de performance. Une maîtrise parfaite de la combustion vous permet de faire

des économies et d'optimiser votre consommation de bois.

CARACTÉRISTIQUES

- Raccord direct air extérieur Ø 125 - Foyer étanche
- Tiroir cendrier

TECHNIQUE D'INSTALLATION

Convection naturelle

Découvrez la vidéo :

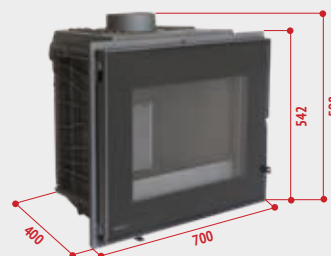

La technologie TDI®

La bi-combustion TURBO FONTE



SCHÉMA DE LA
BI-COMBUSTION

Un rendement très élevé Une meilleure sécurité* Une excellente qualité de combustion

Les performances exceptionnelles (79,5% de rendement pour le foyer ELISEO 77) sont obtenues grâce au système BI-COMBUSTION de TURBO FONTE. Des triples volets multi-perforés situés en façade de l'appareil assurent un acheminement automatique de l'air secondaire. La combinaison précise de l'oxygène préchauffé et des fumées canalisées dans l'ensemble avaloir + déflecteur des fumées permettent de réaliser une post-combustion.

*Par l'abaissement des températures de fumée

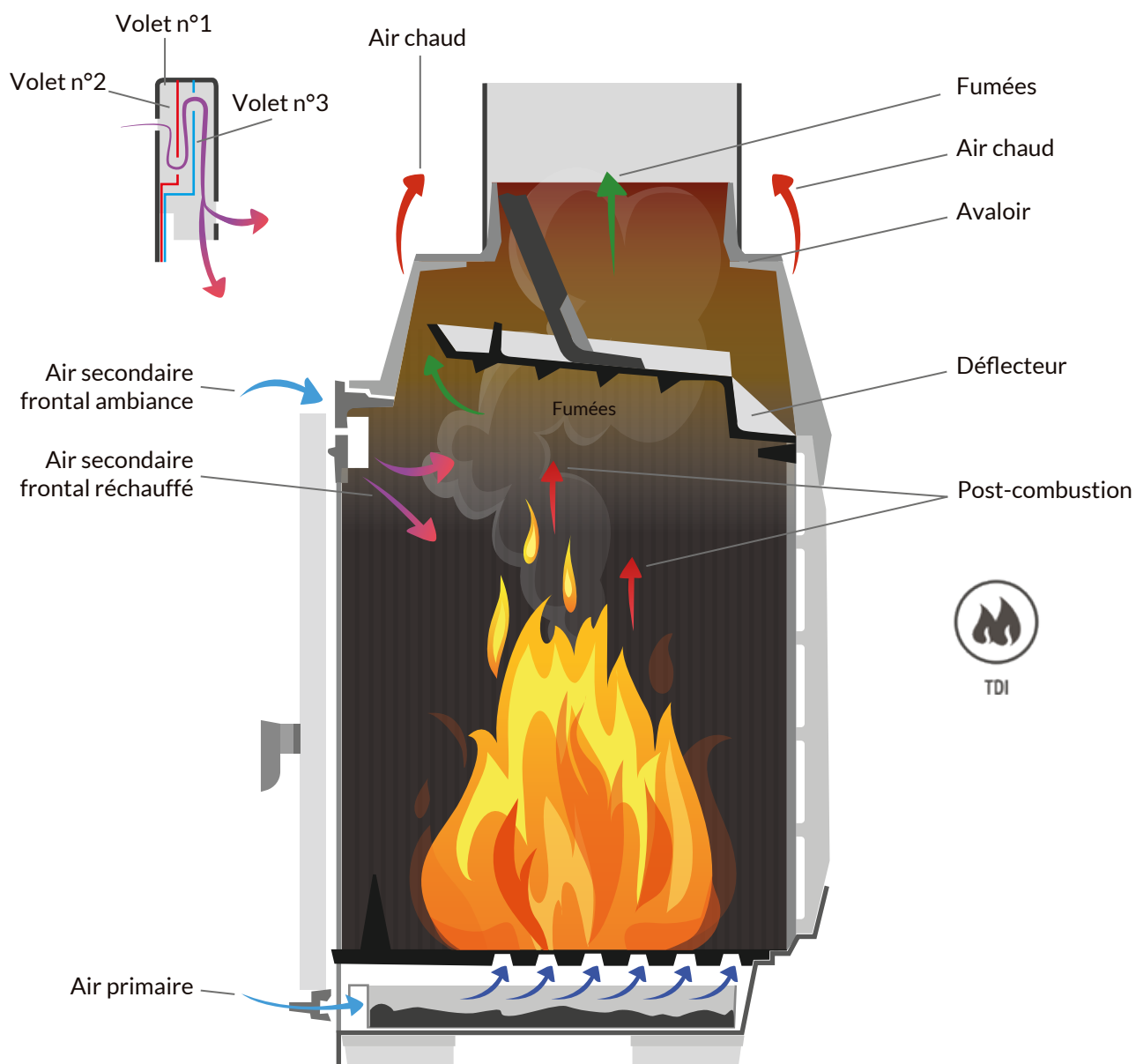



Cheminée

MALTE

Pierre Moka crème polie
et granit noir Zimbabwe.

L 109 - P 13 - H 87

Foyer : Eliseo 77 P

Eliseo 77 P

PORTE FONTE

8 kW
Puissance nominale

58 cm
Longueur
des bûches

79,5 %
Rendement

A Classe
énergétique

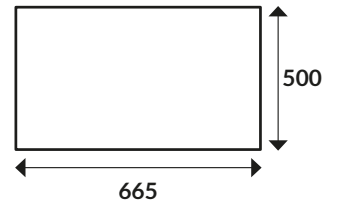

TDI



VITRE
CLAIRE



RÉCUPÉRATION
D'AIR CHAUD



GARANTIE
PIÈCES FONTE



DÉTAILS

CARACTÉRISTIQUES

- Tiroir cendrier

EQUIPEMENT EN OPTION

- Clé de tirage façade : Ø 181
- Clé de tirage latérale : Ø 181, Ø 200, Ø 230

DIMENSIONS

- Profondeur foyer nu : 390 mm (avec carter isolé : 480)

TECHNIQUE

D'INSTALLATION

- Convection naturelle
- Convection dynamique avec carter et turbine

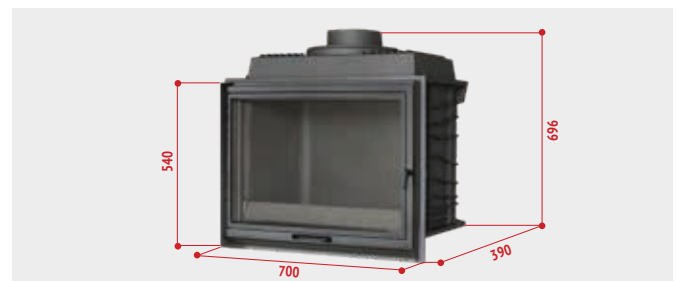

Cheminée

EPSILON 70

Cadre en moulure L,
acier noir

L 81 - P 0,2 - H 65

Foyer : Eliseo 77 P



Cheminée

NOAILLES

Pierre Blanche
de Provence.

L 136 - P 45 - H 113

Foyer : Eliseo 77 P



Cheminée
CASSIOPÉE

Cadre en acier époxy
rouge pourpre et fourreau
acier noir.

L 89 - P 3 - H 73,5

Foyer : Eliseo 77 P



Cheminée

JADE

Cadre en acier époxy gris anthracite - Fourreau noir.

L 90 - P 2,5 - H 140

Foyer : Eliseo 77 W

Eliseo 77 W

VITRE SÉRIGRAPHIÉE



8 kW Puissance nominale

58 cm Longueur des bûches

79,5 % Rendement

A Classe énergétique

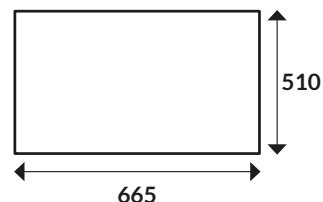

TDI



VITRE
CLAIRE



RÉCUPÉRATION
D'AIR CHAUD



GARANTIE
PIÈCES FONTE

DÉTAILS

CARACTÉRISTIQUES

- Tiroir cendrier

EQUIPEMENT EN OPTION

- Clé de tirage façade : Ø 181
- Clé de tirage latérale : Ø 181, Ø 200, Ø 230

DIMENSIONS

- Profondeur foyer nu : 390 mm (avec carter isolé : 480)

TECHNIQUE D'INSTALLATION

- Convection naturelle
- Convection dynamique avec carter et turbine

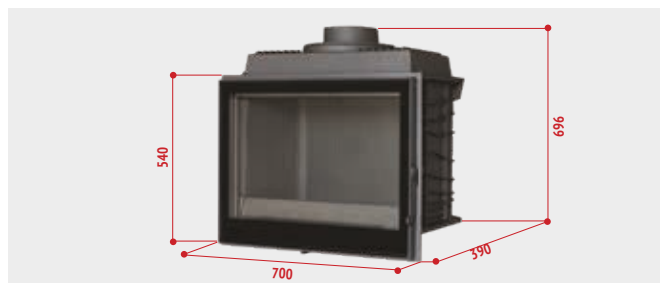

Cheminée

SWANN

Cadre en acier époxy rouge pourpre. Fourreau noir.

L 101 - P 2 - H 73

Foyer : Eliseo 77 W



Cheminée

SIBYLLE

Cheminée incurvée en pierre Bleue polie et Moka crème polie.

L 121 - P 3-13 - H 84,5

Foyer : Eliseo 77 W

Cheminée

JULIETTE

Cadre en acier époxy noir
sablé et fourreau noir.

L 110 - P 2,5 - H 95

Foyer : Eliseo 77 W



PAGE
121

FOYERS FONTE
| simple face



Cheminée

ORPHÉE

Pierre Moka crème polie.

L 111 - P 2 - H 94

Foyer : Eliseo 77 W



Cheminée
MALAGA

Pierre de Dordogne
L 180 - P 72 - H 93
Foyer : Eliseo 77 2 CV

Eliseo 77 1-2 CV

1 OU 2 CÔTÉS VITRÉS ⁽¹⁾

8 kW Puissance nominale
58 cm Longueur des bûches

79,5 % Rendement
A Classe énergétique



TDI



VITRE CLAIRE ⁽¹⁾



GARANTIE PIÈCES FONTE

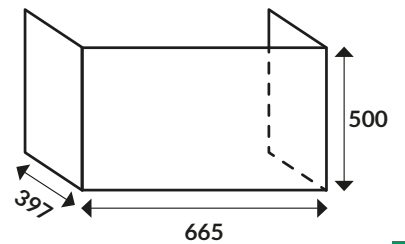
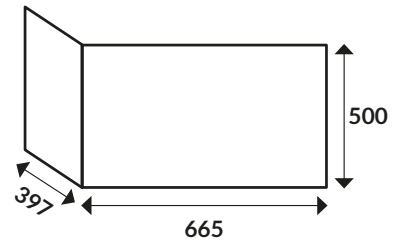

DÉTAILS

CARACTÉRISTIQUES

- Tiroir cendrier

TECHNIQUE D'INSTALLATION

Convection naturelle

EQUIPEMENT EN OPTION

- Clé de tirage façade : Ø 181
- Clé de tirage latérale : Ø 181, Ø 200, Ø 230



(1) Les côtés vitrés ne bénéficient pas du système VITRE CLAIRE de Turbo Fonte



Cheminée
SOFIA

Cadre en acier gris anthracite avec retour gauche.

L 85 - P 2 - H 79
Côté : L 52 - P 2 - H 79
Foyer : Eliseo 77 1 CVG



Spécifications techniques

		Norme EN 13229		Puissance nominale	Rendement	Rendement saisonnier	CO à 13% d'O ₂	Poussières selon DIN+	NO _x
SIMPLE FACE	p. 99	Alpha 80-60 (foyer)		8 kW	78,2 %	69,2 %	1 171 mg/Nm ³	39 mg/Nm ³	96,4 mg/Nm ³
	p. 105	Eliseo 700 P		6 kW	79,9 %	70,9 %	1 374 mg/Nm ³	31 mg/Nm ³	124 mg/Nm ³
				13 kW	83,6 %	74,6 %	500 mg/Nm ³	31 mg/Nm ³	124 mg/Nm ³
	p. 107	Eliseo 700 E		6 kW	79,9 %	70,9 %	1 374 mg/Nm ³	31 mg/Nm ³	124 mg/Nm ³
				13 kW	83,6 %	74,6 %	500 mg/Nm ³	31 mg/Nm ³	124 mg/Nm ³
	p. 111	Alister 74 W		5 kW	80 %	71 %	1 124 mg/Nm ³	30 mg/Nm ³	87,6 mg/Nm ³
				7 kW	78 %	69 %	1 124 mg/Nm ³	30 mg/Nm ³	87,6 mg/Nm ³
				9 kW	78 %	69 %	1 374 mg/Nm ³	30 mg/Nm ³	87,6 mg/Nm ³
	p. 115	Eliseo 77 P		8 kW	79,5 %	70,5 %	1 499 mg/Nm ³	34 mg/Nm ³	89,2 mg/Nm ³
	p. 119	Eliseo 77 W		8 kW	79,5 %	70,5 %	1 499 mg/Nm ³	34 mg/Nm ³	89,2 mg/Nm ³
CÔTÉ VITRÉ 3 VITRES	p. 123	Eliseo 77 - 1 CV		8 kW	79,5 %	70,5 %	1 499 mg/Nm ³	34 mg/Nm ³	89,2 mg/Nm ³
		Eliseo 77 - 2 CV		8 kW	79,5 %	70,5 %	1 499 mg/Nm ³	34 mg/Nm ³	89,2 mg/Nm ³

COV	Débit des fumées	Température des fumées	Poids	Sortie de fumée	Raccordement air extérieur	Longueur des bûches	Classe énergétique	Flamme Verte
109,9 mg/Nm ³	7,3 g/s	303 °C	159 kg	Ø 150	Ø 100	50 cm	A	✓
62,2 mg/Nm ³	11,6 g/s	152 °C	175 kg	Ø 181 option buse : Ø 200 et 230	Ø 125	58 cm	A+	✓
62,2 mg/Nm ³	13,8 g/s	207 °C	175 kg	Ø 181 option buse : Ø 200 et 230	Ø 125	58 cm	A+	✓
62,2 mg/Nm ³	11,6 g/s	152 °C	167kg	Ø 181 option buse : Ø 200 et 230	Ø 125	58 cm	A+	✓
62,2 mg/Nm ³	13,8 g/s	207 °C	167 kg	Ø 181 option buse : Ø 200 et 230	Ø 125	58 cm	A+	✓
88,4 mg/Nm ³	4,6 g/s	279 °C	130 kg	Ø 150	Ø 125	35 cm	A+	✓
88,4 mg/Nm ³	6 g/s	304 °C	130 kg	Ø 150	Ø 125	35 cm	A	✓
88,4 mg/Nm ³	6,9 g/s	360 °C	130 kg	Ø 150	Ø 125	35 cm	A	✓
112,2 mg/Nm ³	12,9 g/s	235 °C	137 kg	Ø 181 option buse : Ø 200 et 230	-	58 cm	A	-
112,2 mg/Nm ³	12,9 g/s	235 °C	137 kg	Ø 181 option buse : Ø 200 et 230	-	58 cm	A	-
112,2 mg/Nm ³	12,9 g/s	235 °C	137 kg	Ø 181 option buse : Ø 200 et 230	-	58 cm	A	-
112,2 mg/Nm ³	12,9 g/s	235 °C	137 kg	Ø 181 option buse : Ø 200 et 230	-	58 cm	A	-





05.

La gamme

INSERTS

Intégration dans une cheminée

- Un insert à bois est une solution idéale pour **rendre plus performante une cheminée existante ou neuve**.
- Il **améliore les rendements** en brûlant mieux et en diffusant une chaleur douce.
- Avec sa porte vitrée il protège du feu et des bûches incandescentes. Vous pouvez ainsi profiter de la **beauté des flammes** en toute sérénité.

Distribution d'air chaud

- Les ventilateurs assurent une **diffusion plus rapide** de la chaleur dans la pièce. L'air ambiant est aspiré en partie basse de l'appareil, se réchauffe autour de la chambre de combustion et ressort en partie supérieure de la façade.
- Il est également possible de distribuer l'air chaud grâce à deux buses qui se fixent sur le dessus du carénage.

SCHÉMA DE L'ALPHA 80-60
AVEC CIRCULATION DE L'AIR DE CONVECTION ET SORTIE AIR CHAUD EN FAÇADE



SCHÉMA DE L'ALPHA 80-60
AVEC CIRCULATION DE L'AIR DE CONVECTION ET SORTIE AIR CHAUD PAR LES BUSES SUPÉRIEURES ET EN FAÇADE



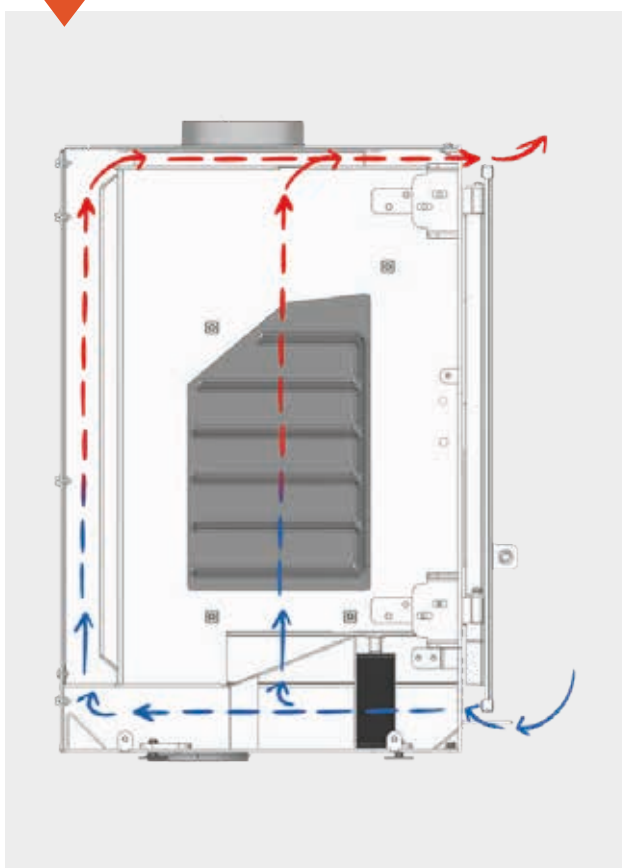
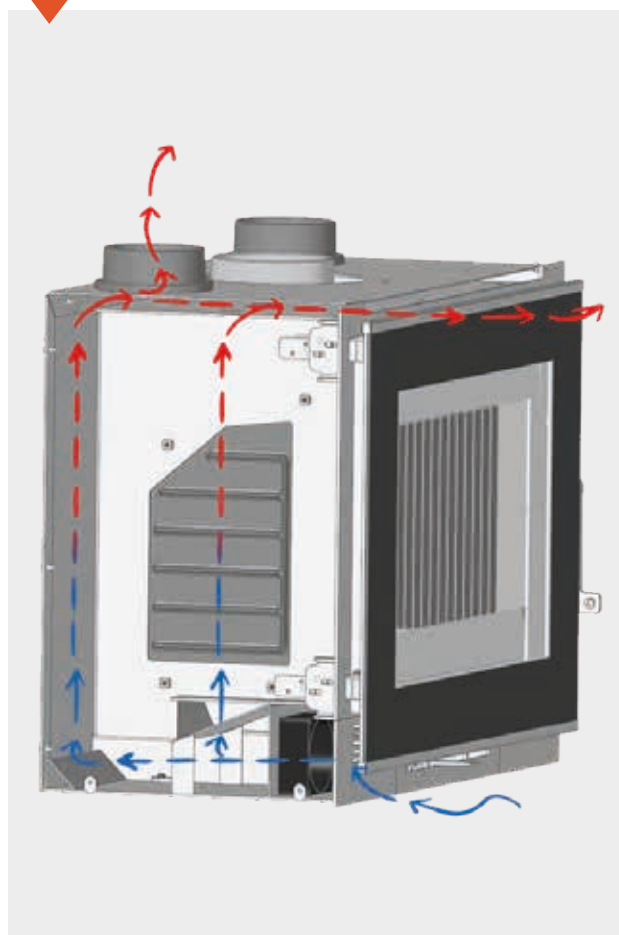

Maîtrise du feu

Les ventilateurs se déclenchent **automatiquement** par une sonde située sous la chambre de combustion. Ils s'arrêtent lorsque le feu s'éteint et que la température de la chambre de combustion descend sous les 45°C.

Le débit d'air chaud est modulé grâce à un variateur d'intensité situé à côté de l'appareil. Cela permet de **chauffer plus rapidement** un volume important d'air.

Le feu est maîtrisé, **vous contrôlez la combustion** avec la gestion de l'arrivée d'air.

◀ TIRETTE DE GESTION D'AIR
DE L'ALPHA 80-60



Cheminée
OMBRIE

Pierre Blanche de
Provence et granit noir
Zimbabwe.

L 143 - P 27 - H 105

Insert : Alpha 80-60

Alpha 80-60

INSERT ACIER AVEC VENTILATEURS
VITRE SÉRIGRAPHIÉE

8 kW
Puissance nominale

50 cm
Longueur des bûches

78,2 %
Rendement

A Classe énergétique

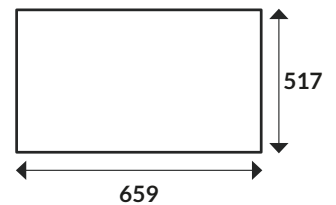

GLISSAIR



VITRE CLAIRE



RE 2020



GARANTIE PIÈCES FONTE



RACCORDABLE AIR EXTÉRIEUR



DÉTAILS

- Insert étanche
- Intérieur en fonte avec échangeurs thermiques
- Tiroir cendrier facilement accessible
- Equipé de 4 ventilateurs (85 m³/h) pour améliorer la diffusion de chaleur
- Sonde marche/arrêt automatique
- Double combustion
- La vitesse est modulée avec un variateur d'intensité
- Buse de sortie fumées démontable depuis l'intérieur : Ø 150
- 2 buses de sortie d'air chaud en option : Ø 125

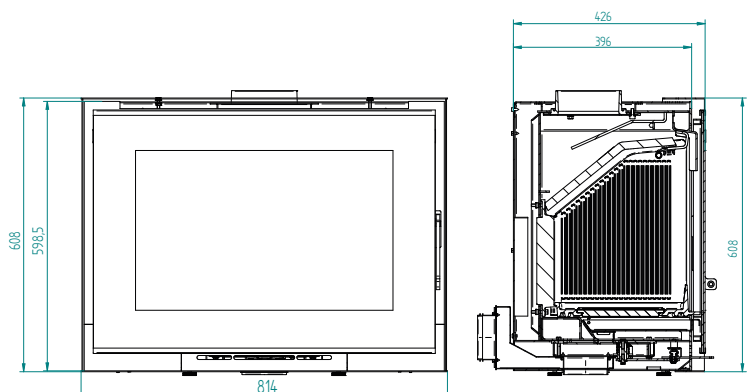



Cheminée
CADRE 4F

Cadre acier noir.
L 86 - H 66
Insert : Alpha 80-60





Cheminée

CADRE 4F

Cadre en acier noir.

L 73 - P 3 - H 63

Insert : Gamma 70-60

Gamma

INSERTS FONTE AVEC VENTILATEURS
VITRE SÉRIGRAPHIÉE

3 MODÈLES :

Gamma 60-50

7 kW Puissance nominale
40 cm Longueur des bûches
78,3 % Rendement
A Classe énergétique



Gamma 70-54

8 kW Puissance nominale
50 cm Longueur des bûches
78,3 % Rendement
A Classe énergétique



Gamma 70-60

10 kW Puissance nominale
50 cm Longueur des bûches
80 % Rendement
A+ Classe énergétique



GARANTIE
PIÈCES FONTE



DÉTAILS

- Ouverture de porte réversible
- Tiroir cendrier facilement accessible
- Chambre de combustion en fonte
- Equipé de 2 ventilateurs (90 m³/h) pour améliorer la diffusion de chaleur en partie supérieure
- Sonde marche/arrêt automatique
- Double combustion
- La vitesse est modulée avec un variateur d'intensité (de 5 à 90 m³/h)

Découvrez la vidéo :



Spécifications techniques

Norme EN 13229		Puissance nominale	Rendement	Rendement saisonnier	CO à 13% d'O ₂	Poussières selon DIN+	NOx
p.133	Alpha 80-60 (insert)	8 kW	78,2 %	69,2 %	1 171 mg/Nm ³	38,9 mg/Nm ³	96,4 mg/Nm ³
p.137	Gamma 60-50	7 kW	78,3 %	69,3 %	1 249 mg/Nm ³	31 mg/Nm ³	106 mg/Nm ³
	Gamma 70-54	8 kW	78,3 %	69,3 %	1 249 mg/Nm ³	31 mg/Nm ³	106 mg/Nm ³
	Gamma 70-60	10 kW	80 %	71 %	1 249 mg/Nm ³	26 mg/Nm ³	83 mg/Nm ³

COV	Débit des fumées	Température des fumées	Poids	Sortie de fumée	Raccordement air extérieur	Longueur des bûches	Classe énergétique	Flamme Verte
109,9 mg/Nm ³	7,29 g/s	302,6 °C	159 kg	Ø 150	Ø 100	50 cm	A	✓
51 mg/Nm ³	7,7 g/s	340 °C	130 kg	Ø 150	-	40 cm	A	✓
51 mg/Nm ³	7,7 g/s	320 °C	175 kg	Ø 150	-	50 cm	A	✓
39 mg/Nm ³	9,2 g/s	320 °C	160 kg	Ø 150	-	50 cm	A+	✓

TURBO FONTE®

POÊLES ET CHEMINÉES

TURBO FONTE SAS

Tél. 05 57 26 39 60

270, avenue Pasteur - 33600 PESSAC - France

E-mail: contact@turbofonte.com

Plus d'informations sur : www.turbofonte.com

